

# Ручеек

Уроки по изучению Библии  
для детей младшего школьного возраста  
(6—9 лет)  
Год Г, четверть первая



ИСТОЧНИК ЖИЗНИ  
2012



# Содержание

Урок 1.	Сильнее, чем египетские идолы . . . . .	6
Урок 2.	Памятная ночь. . . . .	10
Урок 3.	Чудесное избавление . . . . .	14
Урок 4.	Образ Бога. . . . .	18
Урок 5.	Разбитые скрижали . . . . .	22
Урок 6.	Дом для Бога . . . . .	28
Урок 7.	Нужна помощь! . . . . .	32
Урок 8.	Прекрасный Божий храм . . . . .	36
Урок 9.	Для всех людей . . . . .	40
Урок 10.	Убегающий пророк. . . . .	46
Урок 11.	Запах рыбы . . . . .	50
Урок 12.	Из темноты . . . . .	54
Урок 13.	Урок, который преподавал червяк . . . . .	58

# Дорогие друзья!

Эти уроки субботней школы были написаны, чтобы вы лучше знали Бога и больше понимали, как велика Его любовь к вам. Бог желает, чтобы вы всегда помнили, как сильно Он любит вас и надеется стать вашим Другом. Он ждет, чтобы вы узнали Его лучше и стали Его друзьями.

Уроки с первого по пятый учат тому, как Бог нам Себя открывает.

- Бог старается достучаться до моего сердца.
- Праздники помогают помнить, что Господь для меня сделал.
- У Бога есть план, и Он всегда заботится обо мне.
- Божьи заповеди помогают мне понять Его.
- Бог любит меня и прощает.

Уроки с шестого по девятый учат, как отвечать на Божью доброту.

- Я поклоняюсь Богу, когда приношу свои дары.
- Я поклоняюсь Богу, когда использую свои таланты в Его деле.
- Я поклоняюсь Богу, когда выражаю уважение к молитвенному дому и благоговейно себя веду.
- Я поклоняюсь Богу вместе с моей всемирной христианской семьей.

Уроки с десятого по тринадцатый говорят нам, какими Бог желает видеть наши отношения с окружающими.

- Люди из Божьей семьи делятся Его любовью с другими.
- Бог помогает мне признавать ошибки и исправлять их.
- Бог помогает мне делиться вестью о спасении с людьми.
- Я счастлив (а), когда кто-то присоединяется к Божьей семье.

# Обращение к родителям

Данное пособие открывает Библию как увлекательную и интересную книгу для вашего ребенка. Захватывающие уроки связывают удивительную Божию благодать с повседневной жизнью. Но никто лучше вас не сможет помочь вашему ребенку изучить и понять их. Планируйте время для ежедневного изучения. Читайте уроки во время семейного богослужения, а в течение всей недели найдите возможность для совместного выполнения заданий.

В целом же программа «Объединяющая благодать» основана на четырех важных концепциях — благодать, поклонение, взаимоотношения, служение,— имеющих первостепенное значение в христианском росте. Проще говоря: благодать — Иисус любит меня; поклонение — я люблю Иисуса; взаимоотношения — мы любим друг друга; служение — Иисус любит и тебя тоже. Каждый месяц акцент переносится с одной концепции на другую, но любовь Христа является той темой, которая, проходя из урока в урок, связывает их в единое целое.

Да благословит Господь вас и вашего ребенка найти радость от более глубокого познания Господа!



*Отдел субботней школы  
Генеральной конференции*

# Сильнее, чем египетские идолы

Тексты для изучения: Исх. 5:1—10; 6:28—10:29.

Дополнительная литература: Е. Уайт. Патриархи и пророки, с. 251, 252, 257—272.

Сарра всегда внимательно слушала библейские рассказы. Она сильно удивлялась, когда речь шла о Божьей любви к каждому человеку. «Но в мире так много людей, — думала она. — Может ли Господь на самом деле беспокоиться и обо мне?»

Что вы думаете об этом? Помнит ли Бог о вас?

Прохладный утренний ветерок шевелил бороду Моисея, когда он и его брат Аарон стояли у великой реки Нил.

— Он идет, — тихо сказал Моисей.

— Вы, двое, что вам еще нужно? — прогремел голос фараона, как только он появился на берегу.

Моисей выступил вперед со словами:

— Господь, Бог евреев, послал меня сказать тебе: «Отпусти народ Мой». А чтобы ты поверил, что Бог сильнее всех египетских идов, Он повелел ударить по водам Нила этим посохом, вода превратится в кровь, рыба умрет, река воссмердит, и египтяне не смогут пить из нее.

Все случилось именно так, как сказал Моисей. Повсюду в Египте вода превратилась в кровь. Даже та, которая стояла в сосудах у людей дома.

Но фараон не отпустил народ Божий. Он не хотел отпускать евреев, ведь более четырехсот лет они были его рабами.

«Иди снова к фараону, — сказал Господь. — Скажи ему, что Я найшу миллионы жаб на Египет. Они будут повсюду, даже в спальнях людей! Даже в их постелях!»

Моисей передал фараону слова Бога. Все произошло в точности так, как он сказал. Жабы были повсюду. Они сводили египтян с ума!

— Избавь меня от этих жаб, и я отпущу твой народ! — кричал фараон Моисею.

И Бог прекратил язву, все жабы умерли, но фараон не отпустил евреев.

Господь опять обратился к Своему слуге: «Скажи Аарону, чтобы он ударил жезлом в пыль земную, и она превратится в мошек».

Аарон так и сделал. И внезапно вся земля египетская покрылась крохотны-

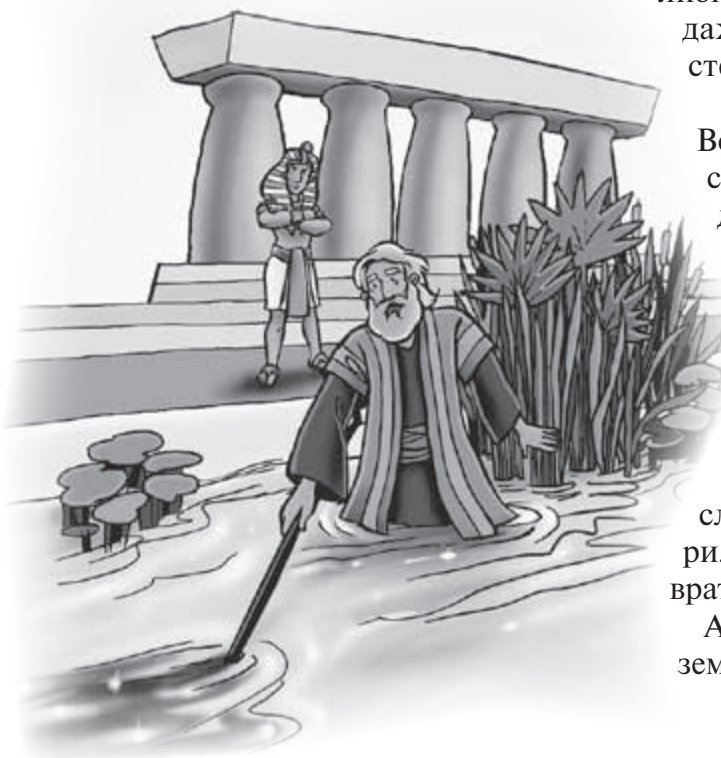

## Главная мысль:

Бог старается достучаться до моего сердца.

ми назойливыми мошками, которые облепили людей и животных.

Насекомые сводили с ума, но опять фараон не отпустил Божий народ.

Тогда Господь снова повелевает Моисею: «Скажи фараону, если он не отпустит народ Мой, Я пошлю на Египет песьих мух. Дома наполнятся ими. Земля будет покрыта ими. Но в Гесеме, где живет народ Мой, мух не будет. Я Господь, Я владычествую над землею!»

Моисей передал это фараону, и все случилось по его слову.

— Избавь меня от этих ужасных мух, — взмолился фараон. — Я освобожу рабов!

Господь сделал так, что мухи исчезли, но фараон и в этот раз не отпустил израильтян.

Господь пытался достучаться до сердца царя еще пять раз. Всемогущий Бог использовал каждую казнь, чтобы показать бесполезность египетских идов.

Египтяне обожествляли быков и коров, тогда Господь послал моровую язву, от которой все лошади, ослы, верблюды, коровы и овцы умерли. Животные израильтян не пострадали.

Затем ужасные гнойные раны появились на людях за то, что они поклонялись богу с львиной головой, который, как полагали, имел

власть над болезнями.

После этого Господь послал сильный

град. Он уничтожил все посева и повредил деревья, потому что египтяне верили в бога неба и бога бури. Но там, где жили израильтяне, град не выпал.

Потом Господь покрыл Египет саранчой, которая съела оставшуюся зелень, и все увидели, как египетский бог урожая не смог его уберечь.

И, наконец, густая страшная тьма покрыла землю на три дня, чтобы показать бессилие египетского бога солнца. Свет был только там, где жили евреи.

Девять раз Господь давал фараону возможность признать, что Он сильнее ложных египетских идов. Бог снова и снова обращался к царю так, чтобы тот смог понять, но безуспешно. И Всевышний попытался еще один раз.

## Памятный стих:

«Ибо Ты велик и творишь чудеса, — Ты, Боже, един Ты» (Пс. 85:10).



## С у б б о т а

Если возможно, сходите к реке или к любому открытому водоему вместе с семьей и прочтите библейский рассказ этого урока. Постарайся представить, что ты в Египте и вода превратилась в кровь. Какое это произвело бы на тебя впечатление? Что бы ты делал?

Прочти Ин. 4:13.

Спойте все вместе «Наш Бог так велик».

## В о с к р е с е н ь е

На семейном богослужении прочти Исх. 3:1—10.

Если есть место, с помощью взрослых разожги небольшой костер. Положи в огонь ветку. Что происходит? Представь себе, что ты Моисей, что бы ты подумал, если бы ветка горела, но не сгорала?

Вспомни памятный стих, какие чудеса сотворил Бог перед Моисеем? Коснулось ли это сердца Моисея? Поверил ли он Богу?

## П о н е д е л ь н и к

На семейном богослужении прочти Исх. 6:2 —8:32.

Нарисуй каждую язву на отдельном листе бумаги. Сохрани рисунки.

Проведи с помощью старших эксперимент: налей чистой воды в стеклянную посуду. Добавь немного пищевого красителя.

Как, по-твоему, это похоже на грех?

Как ты думаешь, чисто ли твое сердце от греха или оно подобно воде с красителем?

Попробуй сделать раствор снова прозрачным, добавив отбеливатель (с отбеливателем будь осторожен, он может испортить одежду!).

Похож ли эксперимент на Божью попытку коснуться твоего сердца и сделать его чистым?

В каждой египетской язве Бог показал, что Он сильнее ложных египетских богов.



## С р е д а

Во время семейного богослужения разложи рисунки язв по порядку.

Расскажи семье, как Бог пытался достичь сердца фараона?

Переверни картинки. На обратной стороне каждой из них напиши одно слово из памятного стиха. Перемешай рисунки, а затем попытайся разложить их по порядку, глядя на картинки. Теперь разложи их по порядку, глядя на слова. Расскажи памятный стих наизусть.

## В т о р н и к

Прочти на семейном богослужении Исх. 9:3—10:29.

Нарисуй каждую из этих язв на отдельном листе бумаги и сохрани.

Расскажи, как Бог действовал, чтобы достичь сердца фараона? Это сработало?



## Ч е т в е р г

С помощью взрослых придумай лабиринт перед утренним или вечерним богослужением.

Нарисуй его на бумаге или сделай из стульев, коробок или из чего-нибудь другого. Нарисуй или сделай нечто, что представляло бы в конце лабиринта сердце. Обсуди с семьей разные способы, которыми Бог пытается достичь твоего сердца. Расскажите все вместе памятный стих.

## П я т н и ц а

Всей семьей разыграйте библейскую историю этого урока. Подумайте все вместе, как вы можете в сценке показать десять египетских язв. Попроси взрослых членов твоей семьи рассказать о том, как Бог коснулся их сердца.

Что сделал Бог, чтобы войти в твое сердце?

Спойте все вместе «Славен наш Бог» (сб. «Пой со мной»).

Поблагодари Бога за то, что Он использует множество разных способов достижения наших сердец.

## Головоломка

**задание:** Соедини линиями имена египетских богов с картинками язв, перед которыми лжебоги оказались бессильны.

Хекат (богиня жаба)

Ра (бог солнца)

Хапи (бог реки)

Нут (богиня неба)

Гиб (богиня земли)

Сеф (бог урожая)



# Пламятхая жочь

Тексты для изучения: Исх.12.

Дополнительная литература: Е. Уайт. Патриархи и пророки, с. 273—280.

День рождения — всегда веселый праздник. Как ты отмечаешь свой? Есть ли какие-то особые дни в твоём городе или стране? Возможно, это национальный день, когда отмечается какое-то значительное событие в истории твоего народа. Такие праздники напоминают нам о вещах, которые нельзя забывать.

Моисей повернулся спиной к дворцу фараона и пошел в Гесем: ту часть Египта, где жили израильтяне.

Голос фараона раскатами грома звучал в ушах Моисея.

«Прочь с моих глаз! — фараон был взбешен. — Я больше никогда не желаю видеть тебя!»

Моисей понял, что время пришло. Он приподнял посох и пошел немного быстрее,

а по пути думал обо всем, что произошло после того, когда Бог впервые явился ему.

Моисей демонстрировал чудеса во дворце и просил отпустить израильтян, но на фараона это не произвело впечатления. Все, о чем он думал, так это о том, что произойдет с Египтом, если не будет рабов.

Уже прошло девять язв — вода в Ниле превратилась в кровь, жабы, мошки, мухи и все остальное. Фараон был близок к тому, чтобы отпустить евреев, но в последний момент всегда отказывался. Но скоро будет конец. Они покинут Египет. Очень скоро!

Моисей быстро собрал израильтян, чтобы передать последнее Божье повеление.

— Слушайте, — сказал Моисей, — и строго следуйте всем указаниям. Каждая семья должна выбрать здорового ягненка мужеского пола и однолетнего.

Через четыре дня, при наступлении сумерек, глава каждого семейства должен заколоть ягненка и, взяв немного крови, омочить в ней пучок иссопа и помазать на обоих косяках и на перекладине дверей дома. После этого никто не должен выходить на улицу до наступления утра. Очень важно сделать все именно так. В полночь Господь придет



## Главная мысль:

Праздники помогают помнить, что Господь для меня сделал.

## Памятный стих:

«Буду вспоминать о делах Господа»  
(Пс. 76:12).

по земле Египетской, начиная от дворца фараона и заканчивая темницей, и поразит всякого первенца, но пройдет мимо домов, у которых косяки дверей помазаны кровью. Вы должны сделать так, как сказал Бог!

Шепот одобрения прокатился по толпе.

— Затем возьмите ягненка и запеките целиком на огне. Съешьте его с горькими травами и пресным хлебом, но если что-нибудь останется, сожгите на огне. Не пытайтесь сохранить остатки, а если ваша семья слишком мала, чтобы съесть всего ягненка, пригласите соседей.

И снова толпа с пониманием зашумела.

— И еще одно, — продолжил Моисей. — Ешьте стоя, одетыми и с посохом в руках, ешьте с поспешностью. Это последняя трапеза в Египте, утром Господь сделает вас свободными.

Моисей наблюдал за тем, как семьи расходились по домам выбирать агнца.

«Это первая Пасха, — подумал Моисей. — Когда мы будем праздновать ее в следующем году, то будем отмечать то, что Господь делает для нас. Завтра мы будем свободны! И во все последующие годы мы будем вспоминать доброту Бога, выведшего нас из рабства».



## с у б б о т а

Если возможно, прочти рассказ этого урока вместе с семьей на открытом воздухе.

Прочти Пс. 76:12.

Сядьте всей семьей в круг и восхвалите Иисуса за благословения, данные вашей семье.

Спойте «Аллилуйя!» (сб. «Поющие сердечки»).

## в о с к р е с е н ь е

Прочти во время семейного богослужения Исх. 3:7—10 и Исх. 12:17—20.

Как хотел Бог, чтобы израильтяне праздновали свое освобождение из рабства?

Воспользуйся следующим рецептом для приготовления пресного хлеба.

*Ингредиенты:* две части пшеничной муки, одна столовая ложка растительного масла, одна чашка воды. 1) Смешать все ингредиенты. 2) Замесить тесто. 3) Раскатать тесто толщиной в один сантиметр. 4) Выложить на противень. 5) Разрезать тесто на маленькие квадратные кусочки и выпекать десять минут.

Используй загадку, составленную на уроке субботней школы, чтобы вспомнить памятный стих.

## п о н е д е л ь н и к

Во время семейного богослужения прочти Исх. 12:15; Мф. 16:6; 1 Кор. 5:6.

Что символизирует закваска? (См. 1 Кор. 5:7, 8.)

Разведи в теплой воде сахар и положи немного дрожжей. Понаблюдай, как они пузуются. Чем, по-твоему, дрожжи похожи на грех?

## с р е д а

Прочти на семейном богослужении Исх. 12:22.

Попроси кого-то помочь воспользоваться Симфонией, чтобы найти, где еще в Библии упоминается иссоп. Выбери три текста и прочти их.

Символом чего является иссоп? (См. Пс. 50:9.)

Нарисуй семью, пользующуюся иссопом в ночь первого праздника Пасхи.

Расскажи памятный стих кому-нибудь из взрослых.

## в т о р н и к

Во время семейного богослужения прочти Исх. 12:28.

Каким образом пасхальный агнец символизирует Иисуса Христа? (См. Исх. 12:5; Ин. 1:29.)

Сделай ягненка из бумажного пакета. Ко дну приклей вырезанные из бумаги глаза, нос, уши. С другой стороны приделай белый хвост овальной формы и покрой весь мешочек ватой (это будет напоминать шерсть). Загляни в книгу по природоведению или в энциклопедию и узнай что-нибудь новое об овцах.

Расскажи памятный стих кому-нибудь из взрослых.

## Ч е т в е р г

Прочти во время семейного богослужения Исх. 12:23.

О чем говорить в этом стихе?

Сделай табличку с надписью: «Этот дом охраняется могущественным Божиим ангелом!» Повесь ее на виду, она будет напоминать тебе, что Бог защищает твою семью. Укрась табличку фигурками ангелов и рисунками.

Перескажи памятный стих своими словами.

Спой «Бог всегда со мной» (сб. «Шаг за шагом»), чтобы прославить Господа за охрану.



## Головоломка

**Задание:** Обведи картинки, которые показывают, как израильтяне последний раз ужинали в Египте.



## П я т н и ц а

Во время семейного богослужения назови первенца твоей семьи.

Если бы ты был первенцем, что бы ты делал в ту пасхальную ночь?

Разыграйте всей семьей сценку о пасхальной ночи.

Поблаговари Иисуса за то, что Он умер ради нашего спасения от греха, так же, как ягненок умер, чтобы спасти еврейских первенцев.

Еще раз вспомни памятный стих.

# Чудесное избавление

Тексты для изучения: Исх.13:17—22; 14.

Дополнительная литература: Е. Уайт. Патриархи и пророки, с. 281—290.

**П**риходилось ли тебе когда-нибудь долго путешествовать? Знал ли ты, куда направляешься в начале путешествия? Был ли у тебя план действий на случай, если в дороге что-нибудь произойдет? Народ Божий, израильтяне, отправились в подобное путешествие много лет тому назад.

**В**ечерний ветерок дул с Красного моря и хорошо освежал. Ашер был рад возможности дать отдых своим большим ногам. Как в вихре промчались последние дни: евреи закалывали агнца, брызгали его кровью на косяки дверей, потом ягненка запекали и съедали с пресным хлебом и горькими травами. Это было последнее, что они ели в земле своего рабства.

Ашер вспомнил остаток той ночи. Господь прошел по Египту, поражая первенцев в каждом доме. Фараон был взбешен. Наутро он приказал израильтянам покинуть страну немедленно. Сборы прошли в суматохе и евреи ушли, не зная, куда направлялись, но осозная, что Сам Господь ведет их. Перед ними двигался огненный столп ночью, который превращался в столп облачный днем, когда вставала заря и светило солнце.

Сейчас столп остановился у Красного моря, и народ Божий наслаждался отдыхом. Ашеру было интересно, что же случится дальше.

Ему не пришлось долго ждать.

— Смотрите! Там, на горизонте! Видите?! Слышите?! — весть пронеслась по стану. — Египтяне догоняют!

Ашер и другие вскочили. На горизонте виднелось облако пыли. Они могли слышать шум от приближения большой армии. Сердце Ашера екнуло. Фараон изменил решение, и египтяне гонятся за израильтянами, чтобы снова вернуть их в Египет!

Паника охватила весь лагерь.

— Где Моисей? — завопили люди. — Зачем ты привел нас сюда, умирать? Разве нет гробов в Египте? Лучше было бы остаться нам в рабстве, чем умереть в пустыне!

— Не бойтесь! — твердо сказал Моисей, и его голос успокоил толпу. — Будьте тверды и вы увидите избавление, которое Господь соделает вам ныне. Ибо египтян, которых вы видите ныне, больше не увидите вовеки. Господь будет воевать за вас, а вы будете спокойны.



## Главная мысль:

У Бога есть план, и Он всегда заботится обо мне.

Ашер увидел, как облако, которое стояло у Красного моря, двинулось. Оно прошло над израильским станом и направилось в пустыню, пока наконец не остановилось между евреями и египтянами.

Моисей подошел к морю и простер свой жезл. Ашер почувствовал, как сначала совсем легко, а потом все сильнее начал дуть ветер.

— Вперед! — скомандовал Моисей. — Господь приготовил вам путь избавления. Он покажет свою славу и силу над фараоном и его войском.

С радостью народ пошел вперед. Ветер продолжал дуть, а израильтяне двигались по образовавшейся на дне моря сухой тропинке. Ашер поспешил за другими по сухому морскому дну. Вода стояла по обе стороны от него, а огненный столп освещал путь.

Всю ночь огромный лагерь торопливо переходил через море. Когда же они наконец-то достигли противоположного берега, то услышали шум наступающей их египетской армии. Ашер обернулся, чтобы посмотреть на преследователей, но случилось что-то удивительное! Колеса начали слетать с колесниц! Среди египтян было такое замешательство, как будто они пытались повернуть обратно!

В это время Моисей вышел на берег. Наступили сумерки, он еще раз простер свои руки к морю, и... воды сомкнулись! В один миг лошади, колесницы, солдаты — все исчезло под водой.

## Памятный стих:

«Не бойтесь,  
стойте, —  
и увидите спасение  
Господне, которое  
Он соделает  
вам ныне»  
(Исх. 14:13).

Израильтяне долго еще смотрели туда, где совсем недавно были египтяне. Они были слишком ошеломлены, чтобы говорить. А затем люди закричали:

— Пойте Господу! Господь моя скала и песнь моя!

Ашер присоединился к ним, крича изо всех сил. Господь спас их!



## с у б б о т а

Вместе с семьей найдите спокойное место, где бы вы могли хорошо видеть небо. Лягте и посмотрите вверх, на облака. Постарайтесь представить, что вы смотрите на столп облачный, данный израильтянам. Вместе прочитайте рассказ этого библейского урока.

Прочтите Исх. 14:13.

Спойте все вместе «Бог не умер» (сб. «Шаг за шагом»).

## в о с к р е с е н ь е

Прочти во время семейного богослужения Исх. 13:17—22.

Найди в Библии карту Древнего Востока. Попроси старших помочь тебе проследить путешествие израильтян по карте. Скопируй карту и сохрани ее до завтрашнего дня.

Вспомни памятный стих, разучите его всей семьей.

## п о н е д е л ь н и к

Прочти во время утреннего или вечернего богослужения Исх. 14:1—10.

На карте, которую ты сделал вчера, раскрась горы, пустыню и Красное море. Добавь названия важных городов и маршрут израильского народа из Египта в обетованную землю.

Расскажи памятный стих взрослым.

Спойте все вместе «Весь день».

Поблагодари Бога за то, что Он водит тебя каждый день.

## в т о р н и к

Прочти во время семейного богослужения Исх. 14:11—22.

У Бога был план спасения Израиля. Открой Библию и прочти Исх. 13:16 — это первый пункт плана. Второй шаг ты найдешь в Исх. 13:17. А теперь обратись к Исх. 14:21, 22, чтобы найти еще один. Изобрази на бумаге последовательно три пункта плана спасения израильтян, о которых ты только что прочел, и помни: Бог также продумал и заботу о тебе.

Расскажи памятный стих.

## с р е д а

Прочти сегодня на семейном богослужении Исх. 14:23—31.

Сделай коллаж, чтобы изобразить пересечение израильтянами Красного моря: вырежи фигурки людей, рыб и т. п. и приклей их на бумагу на фоне воды, а облачный столп над морем.

Загляни в энциклопедию и прочитай что-то новое о жизни моря.

Расскажи памятный стих и своими словами передай его значение.

Фараон, шестьсот колесниц отборных и все колесницы египетские гнались за израильтянами.





ч е т в е р г

Во время семейного богослужения расскажи памятный стих.

Существует много разных вариантов перевода Библии с древнего еврейского языка, и в некоторых мы читаем: «Стойте спокойно». Расскажи о времени, когда тебе было трудно стоять спокойно.

Прочти Пс. 45:11. Как ты думаешь, что означает этот стих?

В молитве попроси Бога дать уверенность в том, что Он заботится о разрешении твоих проблем.

Спой «Бог любит нас» (сб. «Поющие сердечки»).

п я т н и ц а

На вечернем или утреннем богослужении расскажи историю этого урока, используя карту, диаграмму трех шагов плана спасения и коллаж перехода евреями Красного моря.

Когда вы все вместе будете молиться, прославь Иисуса за Его доброту и заботу о вашей семье на протяжении прошедшей недели.

Вспомни хотя бы одно событие, за которое ты благодарен.

Если получится, придумай мелодию и спой памятный стих для своих родных.

## Головоломка

**задание:** Найди ключевые слова этого урока, вычеркнув все лишние буквы. Зачеркни каждую вторую букву.

Сртаомлуп осбляеакчмнюыщй

вмечтсетр

сутбеонэы вчондны

пеоусжоях Мноаирсиехя

квослаедслнеищцды

# Образ Бога

Тексты для изучения: Исх.19; 20:1—20.

Дополнительная литература: Е. Уайт. Патриархи и пророки, с. 303—314.

Есть ли у вас друг или родственник, который живет далеко? Письма, телефонные звонки, фотографии — это то, что помогает помнить человека, помнить, какой он. Точно так же есть нечто, что не дает забыть нам, Каков есть Бог.

Был день, когда Бог сказал израильтянам совершить особые приготовления. Он собирался спуститься на гору Синай и поговорить с ними. В течение двух дней они готовились, стирая одежду, а на третий расположились вдали от горы, потому что Бог запретил им подходить близко. Гром, молнии и густое темное облако нависло над вершиной. Вдруг раздался громкий трубный звук, от которого люди

затрепетали, и Моисей подвел народ ближе к подножию Синая.

Дым покрыл гору, земля затряслась, трубный звук становился громче и громче.

Затем Бог заговорил:

«Я Господь, Бог твой, Который вывел тебя из земли Египетской, из дома рабства» (Исх. 20:2).

Сначала Господь напомнил израильтянам — Кто Он. Он любит их, Он хотел, чтобы и они любили Его. Бог знал, что нужно им для счастья, поэтому Он сошел на гору Синай дать Десять Заповедей — Свой Закон.

Господь продолжил:

«Да не будет у тебя других богов пред лицом Моим».

Бог хотел, чтобы они уважали Его власть и сделали Его главным в жизни своего общества.

Затем Он сказал:

«Не делай себе кумира и никакого изображения того, что на небе вверху, и что на земле внизу, и что в воде ниже земли. Не поклоняйся им и не служи им».

В течение долгого времени израильтяне были в Египте, где люди поклонялись ложным богам. Они забыли, как поклоняться истинному Богу.

Бог заговорил снова:

«Не произноси имени Господа, Бога твоего, напрасно, ибо Господь не оставит без наказания того, кто произносит имя Его напрасно».

Когда мы любим кого-то, мы с уважением относимся к его имени.

В четвертой заповеди Бог сказал:

«Помни день субботний, чтобы святить его».



## Главная мысль:

Божьи заповеди помогают мне понять Бога.

Всевышний знает, что мы нуждаемся в отдыхе и особом времени для поклонения Ему, поэтому Он дал субботу — день, в который мы можем оставить все свои дела и насладиться общением со своей семьей и Господом.

Когда Бог давал пятую заповедь, Он сказал:

«Почитай отца твоего и мать твою, чтобы продлились дни твои на земле, которую Господь, Бог твой, дает тебе».

Бог дал нам родителей, чтобы они любили нас, заботились о нас и помогли научиться отличать хорошее от плохого. В свою очередь Он желает видеть наше уважение к ним и повиновение, тогда мы будем жить в семьях, где царит дружба и любовь.

Следующие четыре заповеди были короткими, в них говорилось об отношениях между людьми.

«Не убивай».

Бог единственный может давать и забирать жизнь.

«Не прелюбодействуй».

Бог желает видеть семьи счастливыми, поэтому Он запретил женатым людям делить свою любовь еще с кем-либо.

«Не кради».

Бог велит уважать имущество, принадлежащее другим.

«Не произноси ложного свидетельства на ближнего твоего».

Слова Господа правдивы, и Он ждет, что и мы будем говорить только правду.

## Памятный стих:

«Велик мир у любящих закон Твой, и нет им преткновения»  
(Пс. 118:165).

Последняя заповедь о чувстве, которое возникает, когда мы видим чью-то красивую вещь.

Бог говорит:

«Не желай... ничего, что у ближнего твоего».

Господь даст нам все, в чем мы нуждаемся, Он хочет, чтобы мы об этом помнили и никогда никому не завидовали.

Всевышний дал эти повеления, чтобы помочь израильтянам понять, что является важным в Его глазах. Следование Закону дает возможность увидеть, Каков есть Бог, ведь Десять Заповедей по-прежнему рисуют образ любящего, заботливого Господа, Который желает нам только добра.



## с у б б о т а

Если возможно, всей семьей на открытом воздухе прочтите библейский рассказ этого урока, представляя себе, что вы смотрите на гору Синай в то время, как Бог произносит Десять Заповедей.

Прочти Пс. 118:165 и попробуй объяснить текст семье.

Спой «Отче смирюсь» (сб. «Песни радости»).

Есть ли у тебя желание доверять и повиноваться Богу?

## в о с к р е с е н ь е

Прочти во время семейного богослужения Исх. 19:1—12, 1—20.

Нарисуй гору Синай.

Подумай, почему Бог хотел, чтобы израильтяне узнали Его заповеди? Нужны ли они нам сегодня?

Расскажи памятный стих кому-нибудь из взрослых.

## в т о р н и к

Прочти во время семейного богослужения Исх. 20:7—11.

Добавь третью и четвертую заповеди на левую скрижаль.

Придумай сценку, которая иллюстрировала бы одну заповедь.

Расскажи другу памятный стих.

## п о н е д е л ь н и к

Прочти во время семейного богослужения Исх. 20:1—6.

Нарисуй скрижали для Десяти Заповедей на большом листе бумаги. Попроси кого-нибудь из взрослых помочь тебе. Перефразируй первые две заповеди, не используя слово «нет».

Например, это может выглядеть так: «Пусть Бог будет первым во всем».

В течение недели заполняй скрижали, добавляя по две заповеди.

Вспомни памятный стих. Пусть его выучат члены твоей семьи.



Моисей встретился с Богом в горящем кусте на горе Синай, когда пас овец.

## с р е д а

Прочти во время семейного богослужения Исх. 20:12, 13.

Пятую и шестую заповеди добавь на вторую скрижаль.

Сыграй в игру «Классики — Десять Заповедей».

Нарисуй классики с десятью квадратиками и пронумеруй их. Бросая плоский камешек, повторяй заповедь, соответствующую номеру квадрата, в который камешек упал. Закончи игру, повторив памятный стих.

## Ч е т в е р г

Во время семейного богослужения прочти Исх. 20:14, 15.

Добавь седьмую и восьмую заповеди.

Вместе с семьей обсуди, чему подобны заповеди (например, поручням на крутой горной дороге). Объясни, почему.

Спой памятный стих на известную мелодию или придумайте свою.

## П я т н и ц а

На семейном богослужении прочти Исх. 20:16,17.

Добавь девятую и десятую заповеди.

Вырежи из бумаги красное сердечко. На одной сторонке помести изображение Иисуса, а на другой — Десять Заповедей. Произнеси вслух, обращаясь к Христу: «В сердце моем сокрыл я слово Твое, чтобы не грешить пред Тобою» (Пс. 118:11).

## Головоломка

**задание:** соедини точки, чтобы увидеть, что представляет нам образ Бога.

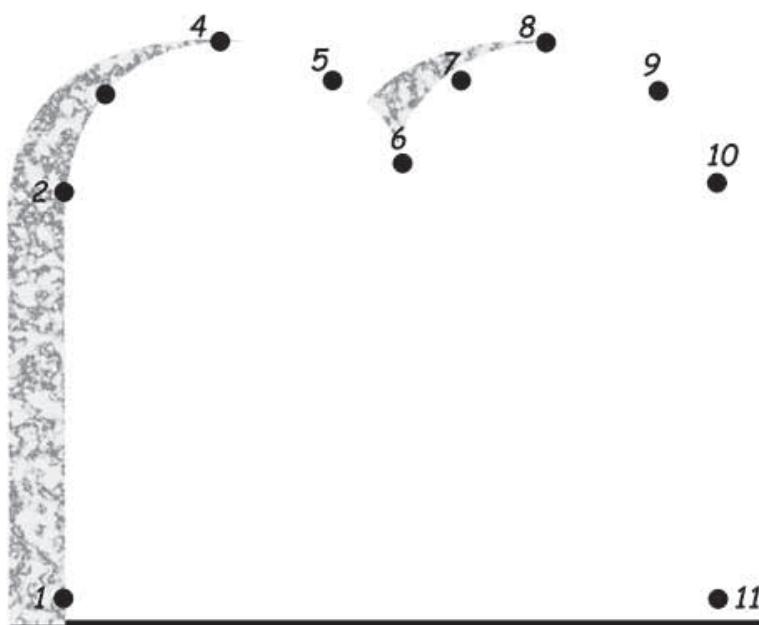

# Разбитые скрижали

Тексты для изучения: Исх. 31:18—32:1—8, 15—19; 34:1—10.

Дополнительная литература: Е. Уайт. Патриархи и пророки, с. 315—320.

**Ч**увствовал ли ты себя рассерженным из-за чьего-то неверного поступка? Приходилось ли тебе извиняться перед мамой, папой или другом? Было ли это легко? Приходилось ли тебе кого-то прощать? Однажды израильтяне сильно оскорбили Бога, после чего им пришлось просить прощения. как повел Себя Бог?

**П**осле того как Господь дал Десять Заповедей, Он позвал Моисея на гору, чтобы дать несколько указаний. Этими указаниями Бог хотел помочь израильтянам жить по заповедям в повседневной жизни. Долго говорил Всевышний с Моисеем. Он подробно объяснил заповеди и записал их на двух огромных каменных скрижалях Своей Собственной рукой. Моисей отсутствовал долго, целых сорок дней, почти шесть недель. Так долго, что люди думали, что он уже не вернется, поэтому они пошли к его брату, Аарону.

— Аарон! — сказали они. — Моисея нет слишком долго, мы не знаем, где он и что с ним случилось. Он вывел нас из Египта, но теперь бросил нас. Мы хотим таких богов, которых мы могли бы видеть, богов, как у египтян!

Аарон знал, то, о чем они просят, очень плохо, но он боялся людей.

Аарон сказал:

— Идите домой и скажите всем, чтобы они сняли свои золотые изделия и принесли их мне.

Аарон расплавил золото и сделал тельца. У израильтян было праздничное настроение.

— Вот наш бог! — закричали они. — Он вывел нас из рабства! Наш новый бог введет нас в чудесную новую землю.

Аарон понимал, что поступает неправильно. Он видел, что народ нарушил вторую заповедь.

Перед тельцом был поставлен алтарь, и Аарон объявил толпе:

— Завтра у нас будет праздник для Господа.

Это усугубило положение.

На следующий день евреи встали рано. Они принесли много даров своему новому богу. Все начали танцевать, петь песни, есть и пить.

В это время Моисей был на горе и разговаривал с Богом. Неожиданно Господь сказал ему: «Быстро спускайся, Моисей, народ очень скоро отвернулся от того, что Я заповедал. Они сделали себе идола в виде тельца и принесли жертвы; они поклоняются ему».



## Главная мысль:

Бог любит меня и прощает.

Моисей поспешил вниз, неся скрижали, на которых Бог написал Закон Своей Собственной рукой. Спускаясь с горы, он встретил одного из своих помощников, Иисуса Навина. Они услышали громкий шум.

— Похоже, в стане битва. Кто-то напал на израильтян! — встревожился Иисус.

— Нет, — сказал Моисей. — Это не звук битвы и не голос воющих. Это голоса поющих людей.

Они поторопились, и когда наконец пришли в стан, Моисей увидел золотого тельца. Народ Божий танцевал вокруг идола. Рассердившись, он взял каменные скрижали с Десятью Заповедями и бросил их наземь. Они разбились на кусочки, но Бог не разгневался на него за это, Он понимал, что чувствует Моисей, видя, как сильно народ согрешил.

Моисей умолял Иегову простить израильтян, и Бог простил их, потому что любил, несмотря на то, что те поступили неправильно.

Затем Господь велел Моисею вытесать две новые скрижали и принести их на гору. И снова Бог написал Десять Заповедей Собственной рукой. Он снова принял израильтян как Свой народ и пообещал благословить их, если они будут послушны Ему. Какой чудесный, любящий

## Памятный стих:

«Ибо Ты,  
Господи, благ  
и милосерд»  
(Пс. 85:5).

Бог! Он и сегодня прощает нас, если мы поступаем плохо. Все, что мы должны сделать, — это попросить прощения.



## с у б б о т а

Прочти Пс. 85:5 в кругу семьи. Прохлопай этот стих так, как ты делал на уроке субботней школы.

Спой «Пред лицом Его воспойте».

Поблаговари Бога за любовь и прощение.

## в о с к р е с е н ь е

Прочти Исх. 31:18; 32:1—8; 15—19.

Сделай «Горный коллаж». Вырежи картинки из журналов и наклейте их на бумагу. Назови гору, возле которой расположились израильтяне (см. Исх.19:23). Представь себе, что ты находишься вместе с израильтянами у ее подножия. Какие у тебя были бы чувства? Расскажи памятный стих кому-нибудь из взрослых.

## п о н е д е л ь н и к

Прочти во время семейного богослужения еще раз Исх. 32:19.

Моисей рассердился и разбил каменные скрижали. Спроси родителей, когда сердиться можно, а когда нет.

Вырежи из бумаги шесть гор и на каждой из них напиши по слову из памятного стиха. Выстрой фигурки по порядку.

Спой «Бог любит нас» (сб. «Поющие сердечки»).

Поблаговари Бога за доброту, проявленную к твоей семье.

Исход 21–31 описывает, о чем говорили Бог с Моисеем сорок дней на горе Синай.



## в т о р н и к

Прочти на семейном богослужении Исх. 34:1—10.

Что стихи 6 и 7 говорят о Боге?

Вырежи из бумаги скрижали, прикрепи их к зеркалу. На салфетке напиши слово «Бог». Испачкай лицо, затем посмотри в зеркало. Что тебе поможет сделать лицо чистым — зеркало, или ты воспользуешься салфеткой? Так же и Десять Заповедей не могут очистить нас от наших грехов, но они направляют нас к Богу. Только Бог может простить нас.

## с р е д а

Прочти на семейном богослужении Пс. 50:9. Обсуди значение этого стиха.

Сколько слов ты можешь придумать из этих букв:

Б-О-Ж-Ь-Я Б-Л-А-Г-О-Д-А-Т-Ь?

Пусть члены твоей семьи помогут тебе. Поговорите о Божьей любви.

Разложи бумажные фигурки гор, на которых написан памятный стих, и произнесите все вместе его, как молитву.



## Ч е т в е р г

Прочти во время семейного богослужения 1 Ин. 1:9.

Что обозначает слово «исповедоваться»? Что произойдет, когда мы исповедуемся?

Разведи немного пищевого красителя в воде, это поможет наглядно представить себе грех. Попроси кого-нибудь из взрослых добавить немного отбеливателя. Что произойдет? Отбеливатель символизирует Иисуса, прощающего нас. Наша жизнь может быть освобождена от всего плохого, если мы попросим об этом Иисуса.

Расскажи памятный стих без посторонней помощи.

## П я т н и ц а

Инсценируйте всей семьей библейскую историю этой недели.

Расскажите всей семьей по очереди памятный стих. Прочти еще раз 1 Ин. 1:9.

Раздай маленькие листочки и попроси каждого нарисовать или написать один свой неправильный поступок, попроси не подглядывать друг к другу.

Поблаговари Бога за прощение грехов, а затем сожги листочки и вспомни, что Господь освобождает нас от грехов, когда прощает нас (см. Иер. 31:34). Если у тебя нет возможности сжечь, то выйди на улицу и закопай листочки.

Поблаговари Бога за Его заповеди и за то, что Он готов простить нас, если мы их нарушим.

## Головоломка

**задание:** Израильтяне нарушили закон, который Бог дал им. Выделив подходящие камни, помоги Моисею найти новые скрижали, на которых Бог напишет Десять Заповедей.



# ТВОИ ПЯДЕСЯТЬ ЗАПОВЕДЕЙ

Следуя рецепту, сделай  
макет скрижалей

## Рецепт:

- 1 стакан муки
- $\frac{1}{2}$  стакана соли
- $\frac{1}{4}$  стакана воды
- $\frac{1}{2}$  чайная ложка уксуса
- Несколько капель пищевого красителя

Хорошо перемешайте муку с солью. Добавьте остальные ингредиенты. Замесите тесто руками. Выложите полученную массу на воощеную бумагу и раскатайте ее скалкой до толщины 12 мм. Используйте шаблон на этом развороте для придания массе формы скрижалей. Используйте нож для масла, чтобы сделать углубление, разделяющее скрижали, но не отделяйте их друг от друга. Напишите ножом числа от 1 до 4 на левой скрижали и числа от 5 до 10 — на правой.

Оставьте скрижали до полного затвердевания.

Проект:

## Ваши каменные скрижали

Материалы:

- 1 чашка для смешивания
- 1 рулон воощеной бумаги
- 1 нож для масла
- 1 скалка

I

II

III

IV

V

VI

VII

VIII

IX

X

# Дом для Бога

Тексты для изучения: Исх. 25:1—9; 35:4—9; 20—29.

Дополнительная литература: Е. Уайт. Патриархи и пророки, с. 343–358.

**Ч**то для тебя самое ценное? Игрушка, книга, любимое животное? Что бы ты чувствовал, если необходимо было бы этим поделиться? Как бы ты себя чувствовал, если бы пастор попросил принести твою драгоценность на следующей неделе в церковь и отдать Господу?

**И**зраильтяне могли видеть признаки Божьего присутствия каждый день. Они смотрели на облако, которое вело их днем, они видели огненный столп ночью и помнили, что Господь с ними. Тем не менее этого было недостаточно. Им нужно было особое место, где они могли бы встречаться с Богом. Бог хотел, чтобы Его

народ знал, что Он рядом все время и они могут прийти на поклонение к Нему. Он хотел иметь Свой дом в израильском стане.

Иегова точно знал, каким должен быть Его дом, поэтому дал план строительства Моисею.

Господь сказал ему: «Скажи израильтянам, что каждый может принять участие в постройке, каждый может что-нибудь пожертвовать, но никто не должен чувствовать, будто бы он обязан. Люди должны давать только в том случае, если хотят и если могут это сделать. Я не хочу, чтобы кто-то приносил дары, если в действительности он не желает этого.

Люди будут спрашивать тебя, что принести. Скажи им, что нужны золото, серебро и бронза. Еще понадобится дерево ситтим. Это прочное дерево, оно прослужит долго.

Мой дом будет разноцветным. Люди, приносящие шерсть овец, должны спрясть ее и окрасить в голубой, фиолетовый и алый цвета. Также потребуется кожа, выкрашенная в красный цвет.

Мой дом должен освещаться. Используй для этого оливковое масло.

Для некоторых видов служения будут нужны пряности, елей для помазания и для благовонного курения. Я объясню тебе, как пользоваться ими. Также понадобятся оникс и другие драгоценные камни для одежды священника».

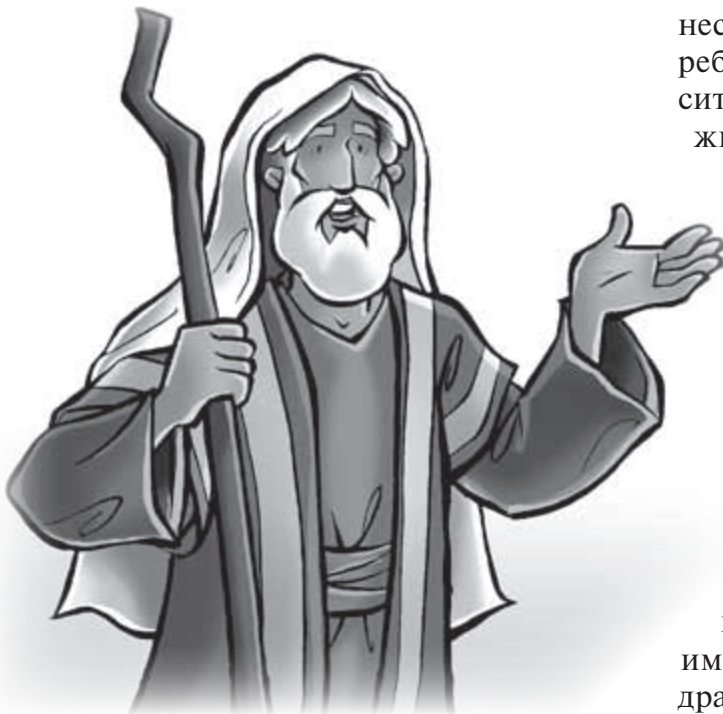

### **Главная мысль:**

Я поклоняюсь Богу, когда приношу свои дары.

Многие люди с радостью принесли драгоценности, которые египтяне отдали им, когда они выходили из Египта. Иметь чудесное место поклонения Господу лучше, чем сохранить украшения, поэтому были принесены самые ценные вещи. Его дом будет самым лучшим и самым красивым местом в стане.

Бог по-прежнему дает Своему народу возможность приносить в Его дом дары. И, как тогда, Он желает, чтобы мы отдавали их с радостным и легким сердцем, как это делали израильтяне.

### **Памятный стих:**

«И устроят они Мне святилище, и буду обитать посреди них» (Исх. 25:8).



## С у б б о т а

Всей семьей пойдите в церковь и прочтите там рассказ этого урока.

Насколько ваша церковь похожа на дом Бога, который израильтяне помогли построить?

Чем она отличается?

Выучи текст Исх. 25:8.

Спой «Славьте Бога» (сб. «Пой со мной»).

## В о с к р е с е н ь е

Прочти на семейном богослужении Исх. 25:1–9.

Осмотри свой дом, чтобы найти вещи, которые ты мог бы использовать при постройке святилища.

Смог бы Господь построить святилище без помощи израильтян?

Почему Он попросил народ помочь?

Напиши памятный стих большими буквами на бумаге. Раскрась буквы. Вырежи буквы по отдельности. Перемешай буквы, а затем разложи их в правильном порядке.

## П о н е д е л ь н и к

Прочти на семейном богослужении Исх. 25:7.

Где использовался оникс и остальные драгоценные камни? (См. Исх. 39:1–21; Е. Уайт. Патриархи и пророки, с. 350, 351.)

Собери слова памятного стиха и расскажи его.

Акация или дерево ситтим — прекрасное растение, долговечное и плотное.



## В т о р н и к

Прочти Исх. 35:20–29.

Перечисли, что израильтяне принесли в качестве даров.

Вспомни, что Господь сделал для тебя и твоих родных. Как ты можешь сэкономить на этой неделе, чтобы принести в церковь пожертвования? Сделай коробочку для даров или укрась конверт, в который ты их положишь.

Расскажи памятный стих кому-нибудь из взрослых.

Спой «Пой со мной „Аллилуйя“» (сб. «Поющие сердечки»).

## с р е д а

Прочти во время семейного богослужения Мал. 3:10. Если ты зарабатываешь или получаешь от родителей деньги на карманные расходы, попроси кого-нибудь из взрослых помочь тебе вычислить десятину. Отложи ее до субботы.

Попытайся выяснить, что из себя представляет камень оникс. Загляни в словарь или энциклопедию.

Вспомни памятный стих.

## Ч е т в е р г

Ответ на следующие тексты и вопросы:

1. Кто всем владеет? (См. Пс. 23:1.)
2. Чем еще владеет Бог? (См. 1 Кор. 6:19, 20.)
3. Как распоряжаться тем, что Бог нам вверил? (См. Мф. 25:14—16.)
4. Какую часть нашего заработка мы должны возвращать Богу? (См. Мал. 3:10.)
5. Какие приношения любит Господь? (См. 2 Кор. 9:7.)

В кругу семьи вспомни памятный стих.

## П я т н и ц а

На семейном богослужении пере-  
скажи историю своими словами.

Прочти Мал. 3:10 и 2 Кор. 9:7 еще раз.

Попроси родителей рассказать, как  
Господь благословляет их за возвра-  
щение десятин и принесение даров.

Приготовь десятину, которую  
ты отложил ранее, чтобы взять ее  
завтра в церковь.

## Головоломка

**задание:** С помощью кода составь слова и узнаешь,  
с каким настроением лучше всего жертвовать Богу.

1 А	2 В	3 Д	4 Е
5 И	6 Й	7 Л	8 М
9 Н	10 О	11 Р	12 С
13 Т	14 Ч	15 Ц	16 Ы
17 Е (йо)	18 Г	19 К	

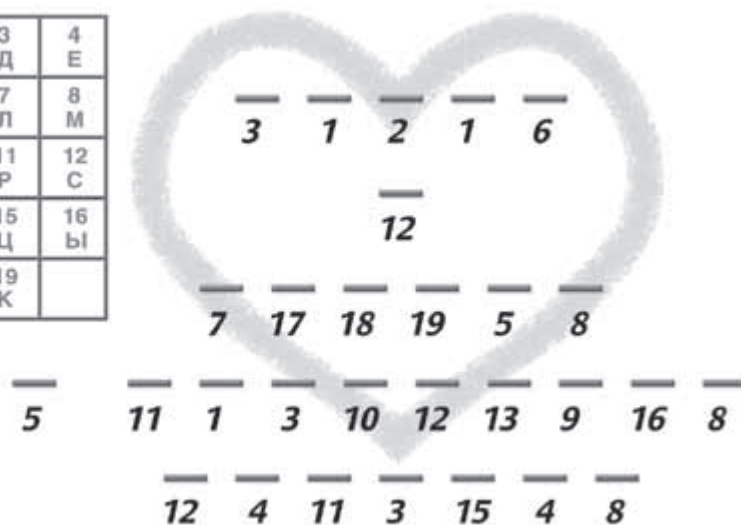

# Нужна помощь!

Тексты для изучения: Исх. 31:1–11; 36:1–7.

Дополнительная литература: Е. Уайт. Пророки и цари, с. 62, 63.

**В**спомните что-нибудь из-того, что вы когда-то смастерили. Пусть эта поделка не была большой. Была ли у вас схема или какие-то инструкции, которые помогли вам сделать эту поделку, или вы опирались лишь на свое воображение? Есть вещи, для создания которых требуются схема или план. И Бог знал, что план очень важен для израильтян, когда они начали строить скинию, святилище для Иеговы.

**И**зраильтян наполняло чувство благодарности и счастья! Бог любит их так сильно, что хочет построить Себе дом в их стане! Они назвали его святилищем, местом, где можно общаться с Богом в любое

время, так, как это делаем мы. Иегова знал, что евреям это необходимо. Они жили в Египте долгое время и знали больше о египетских богах, чем о живом и истинном Боге, и могли легко забыть Его. Святилище было напоминанием о Господе.

Сначала израильтяне собрали необходимые материалы. Они с радостью приносили дары, каждый отдал самое лучшее для дома Божьего — серебро, золото, медь, шкуры животных и разноцветную материю. На самом деле они дали так много, что Господь сказал Моисею: «Скажи им не приносить больше, достаточно». Все хотели помочь в строительстве. От мала до велика каждый стремился сделать что-нибудь.

Бог хотел, чтобы Его дом был особенным. Он дал Моисею рабочий план, где со всеми подробностями было описано, что и как делать. Вскоре настало время выбрать того, кто возглавит строительство.

Бог обратился к Моисею: «Строительство Моего святилища — очень важная работа. Я выбрал двух людей: Веселиила и Аголиава, они из разных колен. Веселиил, сын Урии, из колена Иудина. Аголиаф из колена Данова, он сын Ахисамаха. Я благословил этих людей для Моей работы, и они смогут следовать плану, который Я дал тебе. Никто не





### **Главная мысль:**

Я поклоняюсь Богу, когда использую свои таланты в Его деле.

сможет сделать все так, как они. Поставь их начальниками. В помощь им понадобится много искусных людей. Каждый, кто будет работать на строительстве, будет благословлен Мной, и Я приумножу его таланты и способности. Помни: все нужно сделать именно так, как Я показал тебе. Я дал тебе планы для строительства скинии и всего, что внутри нее, включая ковчег и крышку ковчега. Когда же он будет готов, положи Десять Заповедей внутрь».

Израильяне совместно трудились для строительства святилища. Радость переполняла их сердца во время работы. А Бог, как и обещал, приумножил их таланты и способности.

Наша церковь также является домом Божиим. Мы приходим туда поклониться Господу и прославить Его за все, что он делает для нас. Если мы решим использовать свои возможности для Бога, Он благословит нас дарами.

### **Памятный стих:**

«Служа с усердием, как Господу, а не как человеку» (Еф. 6:7).



## с у б б о т а

Если возможно, выйдите на природу всей семьей и наблюдайте за животными, насекомыми или растениями. Попытайтесь заметить их особые, Богом данные способности.

Расскажи, что интересного ты узнал во время прогулки.

Спойте всей семьей «Иисус и ты» (сб. «Пой со мной»).

Прочти рассказ этого урока на открытом воздухе для своей семьи.

Прочти 1 Петр. 4:10.

## в о с к р е с е н ь е

Вместе с кем-нибудь из взрослых приготовь печенье, используя различные формочки, и обсуди с родными, какие можно извлечь из этого урока (каждое печенье — не такое, как другие, так же, как и мы, с различными, Богом данными талантами и способностями).

Прочти Рим. 12:4–8. Каково значение этих текстов?

Прочитай памятный стих. На какие размышления он тебя наталкивает.

## п о н е д е л ь н и к

Прочти на семейном богослужении Исх. 31:1–11.

Кого Бог наполнил Святым Духом для работы над святилищем?

Перечисли те виды деятельности, в которых ты успешен. Как ты можешь прославить Бога с их помощью?

Вспомни памятный стих и в молитве поблагодари Бога за Его дары.

## в т о р н и к

Прочти во время семейного богослужения Кол. 3:23.

Расспроси родителей об их работе. Как они учились, чтобы заниматься ею? Как Бог помог ее найти? Чем она им нравится? Как они используют свои способности для славы Божьей?

Что ты можешь делать для Бога сейчас? Нарисуй, чем бы ты хотел заниматься, когда вырастишь.

Расскажи или спой памятный стих.

## с р е д а

Прочти на богослужении Еккл. 9:10, первую половину. Что это значит?

Попроси семью помочь тебе сделать картину с помощью мелка: положи ладонь на бумагу и обведи ее. Измельчи мелок (мелок покрошить ножом), а стружку высыпь в контур обрисованной ладони, поверх положи пропитанную воском бумагу и попроси проутюжить ее, пока стружка не расплавится. Остуди и сними бумагу. Напиши свое имя и следующее: «Я посвящаю свои таланты и способности Богу».

Спойте все вместе «Ручки, для Христа трудитесь» (сб. «Буду петь Господу»).

Вспомни памятный стих.

## Ч е т в е р г

Прочти на семейном богослужении Исх. 36:1. Дарования и способности очень важны в Божьей работе. Но что может быть не менее важно?

Пусть кто-нибудь читает тебе, а ты сразу выполняй инструкцию: выйди на середину комнаты, встань в квадратик, обозначенный на полу. Повернись налево. Сделай 4 шага. Повернись направо. Сделай 2 шага вперед. Повернись направо. Сделай 1 шаг вперед. Затем сделай 2 шага вправо. А затем 3 шага вперед. Ты оказался на том же месте, с которого начинал? Если да, то ты точно следовал указаниям.

Спой или расскажи памятный стих.

## П я т н и ц а

Во время утреннего или вечернего богослужения расскажи библейскую историю этого урока своими словами.

Какие уроки ты извлек?

Прочти Втор. 6:5; Рим. 12:1; Кол. 3:17.

Каково значение этих текстов?

Вместе с семьей продумай, как вы можете завтра прославить Бога своими талантами.

Спойте все вместе «Прославляйте песней» (сб. «Пой со мной»).

Поблагодари Бога за способности, которыми Он наделил членов твоей семьи.

## Головоломка

**задание:** Описание: Ответьте на следующие вопросы, чтобы больше узнать о строительстве святилища. Используйте слова из списка.

1. Что должно было храниться в ковчеге в святилище?
2. Чем должны были обладать строители, чтобы построить Божий дом?
3. Что чувствовали израильтяне, когда Бог решил поселиться между ними?
4. Как назывался Божий дом?

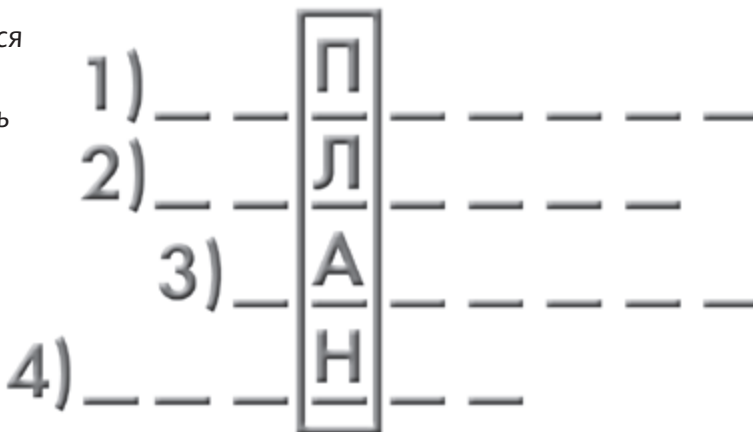

скиния, таланты, печаль, ликовали, всё, церковь, деньгами, радость, заповеди, много, серебро, центральное, храм, святилище, немного, инструментами

# Прекрасный Божий храм

Тексты для изучения: 3 Цар. 5, 6, 7:13–51.

Дополнительная литература: Е. Уйт. Пророки и цари, с. 35, 36.

«Поторопись, доченька! — сказала Сашина мама. — Мы пойдем посмотреть прекраснейшее место в Индии - Тадж Махал».

Это действительно красивое место, но не столь прекрасное, как храм Соломона, который он построил для Бога.

Царь Соломон послал за своим писцом. — Наступило время начать строительство дома Божьего, — объявил он. — Ты знаешь, я много думал об этом грандиозном проекте, и теперь мы готовы начать.

Сердце слуги забилося от воодушевления. Все израильяне знали о планах царя. Давид, отец Соломона, хотел построить дом для Господа, но Бог сказал ему: «Нет, твой сын построит Мне храм». Теперь, когда старый царь Давид умер, Соломон правил Израилем уже 4 года, и наконец-то он готов начать строительство!

Писец сел за стол и взял перо. Он с готовностью посмотрел на царя, ожидая указаний.

— Я хочу послать письмо Хираму, царю Тирскому, — сказал Соломон.

Он ходил взад и вперед по комнате. Наконец, он начал диктовать писцу: «Ты был большим другом моего отца Давида, он не смог построить храм в честь Господа, как хотел, но теперь я планирую сделать это. Пожалуйста, срежь высокие кедровые деревья, которые растут на твоих горах, для меня. Я пошлю своих людей помочь твоим рабам и заплачу столько, сколько ты попросишь».

Царь Хирам был доволен, получив такое письмо. Он ответил, что даст лес для храма. Он также пообещал послать великого художника, Хурам-Аби, в помощь рабочим Соломона. Хурам-Аби знал, как работать с золотом и серебром, бронзой и деревом, он знал все о работе с камнем, мог научить ткацкому мастерству и крашению тканей.

В строительстве огромного храма были задействованы тысячи людей.



### Главная мысль:

Я поклоняюсь Богу, когда выражаю уважение к молитвенному дому и благоговейно себя веду.

Соломон послал тридцать тысяч человек к царю Хираму, чтобы помочь спиливать деревья и привозить их в Израиль. Восемьдесят тысяч отправились вытесывать камни с горных склонов и придавать им нужную форму. Они делали блоки такими, чтобы те точно соответствовали плану, и, когда их привозили в храм, блоки подходили друг к другу как пазлы. Не слышно было ни звука молотка, ни топора, ни каких-либо железных инструментов на строительстве. Таким образом было выражено благоговение перед Господом. Итак, работы продолжались.

Храм Соломона, вероятно, был самым красивым зданием, когда-либо построенным на земле. Изнутри каменные стены были обиты деревом: резными изображениями ангелов, пальмовых деревьев и цветов. Затем это все покрыли золотом. Даже пол и потолок были покрыты им.

Художники вырезали двух огромных ангелов из оливкового дерева. Их тоже обложили золотом и поставили в Святое святых, где должен находиться ковчег завета. Размах их чудесных крыльев был на всю комнату.

Вся мебель храма была сделана красиво и аккуратно, насколько это было возможно! Израильтяне хотели прославить Господа наилучшим образом.

### Памятный стих:

«Как вожделенны жилища Твои, Господи сил!»  
(Пс. 83:2).

— Кто может построить Господу достойный дом? — спросил Соломон. — Даже небеса не вмещают Его!!!

То же мы чувствуем, когда возводится новая церковь. Строительство и забота о молитвенном доме — часть нашего поклонения Господу, как для Соломона, когда он строил храм. Все, что мы делаем или говорим в церкви, тоже является поклонением и должно показывать наше благоговение и уважение к Господу.



## с у б б о т а

В энциклопедии или словаре прочти о кедрах. Вместе с семьей прочти рассказ урока и спроси, что они думают о кедровых деревьях, почему они были использованы в строительстве храма?

Помоги родным выучить памятный стих.

Спой песню прославления.

Поблагодари Бога за место, где ты поклоняешься Ему по субботам.

## в о с к р е с е н ь е

Во время семейного богослужения прочти библейский рассказ этого урока.

Начни делать диораму из обувной коробки (диорама — это модель, ты можешь использовать обувную коробку в качестве макета храма, сделать там комнаты, поставить миниатюрную мебель и тому подобное). Попроси кого-нибудь из старших помочь найти изображение Соломонова храма. Сделай комнаты.

Вспомни свой молитвенный дом. Что делает его красивым?

## п о н е д е л ь н и к

Во время семейного богослужения прочти 3 Цар. 5.

Какие две породы деревьев поставлял Хирам? Как он управлял этот лес Соломону?

Наполни ванну водой. Сделай при помощи спичек и клея плоты. Положи на них несколько прутьев и переправляй с одной стороны ванны на другую.

Всей семьей повторите памятный стих.

На десяти листочках бумаги напиши по слову из памятного стиха. Смешай листы, а затем попроси родных разложить их в правильном порядке.

## в т о р н и к

Прочти во время семейного богослужения 3 Цар. 6.

Что было вырезано из дерева? Обведи слова, которые упоминаются в прочитанном отрывке:

Локоть	Кедр
Каменоломня	Клен
Молоток	Святое святых
Долото	Цемент

Локоть — это расстояние от локтевого сгиба до кончиков пальцев, около 46 см у взрослого. Измерь, чему равен твой локоть?

Повтори последнее задание, которое ты выполнял в понедельник.

## с р е д а

Прочти во время богослужения 3 Цар. 7:13–51. Сколько времени заняло строительство храма? Попытайся выяснить, как выглядит полированная бронза.

Попробуй сделать модель церкви без помощи гвоздей или клея. Какие материалы мог бы ты использовать?

Поблагодари Бога за людей, которые построили твою церковь.

Повтори последнее задание, которое ты выполнял во вторник.

## Ч е т в е р г

Прочти на семейном богослужении 3 Цар. 6:2, 14–17.

Сходи на ближайшее поле или в парковую зону и отмерь на открытом пространстве длину храма, помня, что локоть равен 46 см. Отмерь длину Святого святых и Святого. Сравни размеры храма с размерами твоей церкви. Что больше?

Поблаговари Бога за молитвенный дом. Расскажи Господу, что церковь значит для тебя и твоей семьи.



Царь Давид приготовил все необходимое для постройки храма. На то, что Он пожертвовал для храма, можно было бы построить 2 500 домов.

## П я т н и ц а

### Головоломка

**задание:** Прочитайте 1 Цар. 6: 14, 15, 23, впишите в правильном порядке буквы следующих слов и вы узнаете, какие деревья использовались в строительстве храма.

**РЕДК**      \_ \_ \_ \_ \_

**ИКАПСИР**      \_ \_ \_ \_ \_

**ОВЛИОКОЕВ**      \_ \_ \_ \_ \_

С помощью кого-нибудь из взрослых закончи внутри диораму храма.

Прочти 3 Цар. 6:14–22.

Сравни внутреннее убранство храма и твоей церкви. Насколько они похожи? Насколько различны?

Спой «Славен наш Бог» (сб. «Пой со мной»).

Поблаговари Бога за твой молитвенный дом.

# Для всех людей

Тексты для изучения: 3 Цар. 8:1–9:3.

Дополнительная литература: Е. Уайт. Пророки и цари, с. 37–50.

**П**риезжал ли когда-нибудь в вашу церковь особенный гость? Возможно, известный проповедник или певец? Израильтяне пригласили самого дорогого гостя в новый храм — Бога. И Он даже пообещал остаться жить в нем!

**Т**лаза Соломона сверкали. Он закончен! Прекрасный храм наконец-то был завершен! Вся мебель расставлена по местам, каждая деталь выверена. Наступило время посвятить храм Господу.

Соломон созвал всех израильтян в Иерусалим. Первая часть посвящения заключалась в перенесении ковчега. Все наблюдали, как священники взяли его из дома Овед-Едома, где он находился мно-

го лет, и несли медленно, с глубочайшим уважением. Царь Соломон и народ приносили в жертву овец и волов на всем пути шествия. Радуюсь, они принесли в жертву так много животных, что никто не смог бы их сосчитать!

Священники внесли ковчег в храм, в Святое святых. Они осторожно поставили его под крылья двух величественных ангелов. Внутри ковчега были драгоценные скрижали завета, которые Бог дал Моисею. На них Сам Бог написал Свой Закон, аж четыреста восемьдесят лет тому назад.

Затем левиты-музыканты встали у алтаря, играя на инструментах: цимбалах, арфах и лирах.

Сто двадцать священников, играющих на трубах, присоединились к ним. Музыканты играли и пели громко и мощно.

Они хвалили и благодарили Бога.

— Он так добр! — пели они. — Его любовь вечна!

В этот момент случилось изумительное. Огромное облако наполнило храм! Облако славного присутствия Бога. Священники не могли стоять на служении, потому что слава Господня наполнила храм, и они вынуждены были его покинуть. Соломон увидел это, его сердце переполнилось благодарностью. Храм был завершен, и Господь вселился в него. Он повернулся и посмотрел на израильтян, стоящих перед ним.

— Будь благословен Господь Бог Израилев! — воскликнул он.

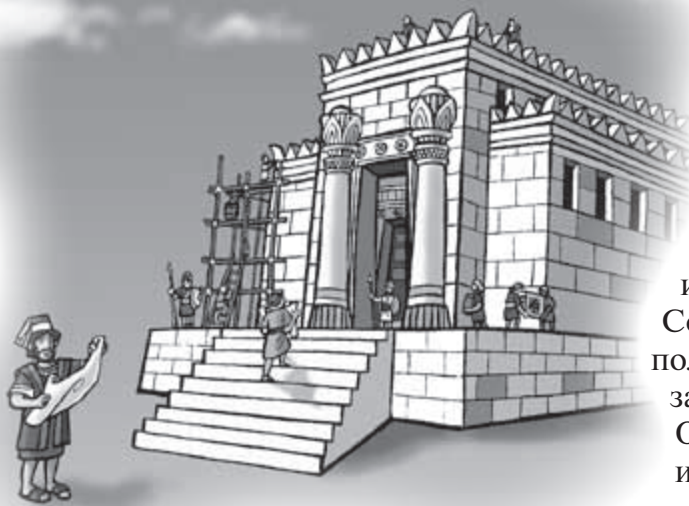



## Главная мысль:

Я поклоняюсь Богу вместе с моей всемирной христианской семьей.

Затем Соломон встал на колени. Он вознес руки к небу и начал молиться.

— О, Господь, Бог Израилев, нет Бога, подобного Тебе, ни на небе, ни на земле! Ты хранишь Свои обещания и являешь непреходящую любовь ко всем, кто повинуются Тебе. Да будут очи Твои открыты на храм этот день и ночь, услышь молитву, которой будет молиться раб Твой на месте этом.

Когда народ Твой будет поражен неприятелем за то, что согрешил пред Тобою, и когда они обратятся к Тебе и исповедают имя Твое; и будут просить и умолять Тебя в этом храме, тогда услышь с неба и прости грех народа Твоего Израиля. Ибо они народ Твой, Твоя собственность, народ, который Ты вывел из Египта.

Когда Соломон закончил молиться, он встал

## Памятный стих:

«Все народы придут и поклонятся пред Тобою» (Откр. 15:4).

и произнес благословение на весь народ израильский:

— Пусть Господь будет с нами, как Он был с нашими отцами. Пусть Он даст нам желание повиноваться Его заповедям. Пусть люди по всему лицу земли узнают, что Господь есть Бог!

Затем царь и все дети Израиля принесли жертвы Господу.

Соломон и израильтяне праздновали в течение четырнадцати дней. А затем царь отпустил огромную толпу по домам. Каждый был преисполнен радости и благоговения, потому что Господь был так добр к ним! Такого посвящения никто из них никогда не забудет! Они будут делиться воспоминаниями со своими детьми и внуками. Снова и снова! И, наконец, это событие будет записано, чтобы и мы с вами могли о нем прочитать.



## С у б б о т а

Всей семьей прочитайте библейский рассказ этого урока и заучите памятный стих.

Попроси родителей на этой неделе приобрести пазлы с изображением природы. Сложи их и подумай, чем постройка храма Соломона напоминает сборку пазлов.

## В о с к р е с е н ь е

Прочти на семейном богослужении 3 Цар. 8:1–21.

Почему ковчег так важен? Откуда взялось облако? Что это значит? Откуда мы знаем, что Господь всегда с нами?

Поблаговари Бога за Его присутствие.

Придумай соответствующие движения, и, делая их, расскажи памятный стих.

Начни добавлять мебель к диораме Соломонова храма, которую ты начал на прошлой неделе. Обратись за помощью к 3 Цар. 7:48, 49.

## П о н е д е л ь н и к

Прочти на семейном богослужении 3 Цар. 8:22–53.

Назови пять вещей, которые Соломон просил у Бога.

Прочти 3 Цар. 9:3, чтобы узнать Божий ответ на молитву Соломона.

Есть ли тебе за что просить прощения у Бога сегодня? Если да, то проси смелее! Он всегда готов прощать.

Какие благословения хочет получить твоя семья?

Помолитесь все вместе тихими молитвами, а затем мама или папа пусть помолются вслух.

Ты добавил ковчег, золотой алтарь, светильники и стол к диораме святилища? (См. 3 Цар. 7:48, 49.)

## В т о р н и к

Прочти на семейном богослужении 3 Цар. 8:54–61.

Какая весть была у Соломона для народа?

Прочти стих 57 еще раз. Хотел бы ты иметь что-то подобное у себя дома? Какие условия изложены в стихе 61? Как это относится к нам?

По очереди всей семьей расскажите памятный стих. Подумайте о людях, которых вы могли бы пригласить на богослужение в субботу, и распланируйте, как и когда это сделать.

Продолжай работать над диорамой.

## С р е д а

Опиши посвящение храма Соломонова. Как долго длился праздник? Какие и сколько жертв принес Соломон на большом алтаре? Оказался ли он достаточно вместителен? Что случилось?

Добавь алтарь к своей диораме, чтобы представить место, где Соломон приносил жертвы. Сделай облако, наполняющее храм.

Израильтяне праздновали в течение четырнадцати дней. Составь список из четырнадцати любимых блюд твоей семьи. Узнай у мамы, могут ли они стать частью семейного меню на следующие две недели?

## Ч е т в е р г

Прочти на семейном богослужении 3 Цар. 8:54–66.

Сегодня поразмышляй о Божьем доме. Что мы даем вместо принесения в жертву животных? Какие дары ты принесешь в эту субботу?

Спой «Все Иисусу отдаю я» (сб. «Гимны надежды»).

Вспомни памятный стих и поблаговари Бога за молитвенный дом, который ты со своей семьей посещаешь.

# П я т н и ц а

Совместно инсценируйте посвящение храма на семейном богослужении.

Помолись настоящей молитвой посвящения. Посвяти себя и свою семью Богу.

Прочти родным 1 Кор. 6:19, 20.

Что Библия говорит о том, кем мы являемся? Попроси кого-нибудь из взрослых объяснить тебе значение стиха.

Расскажи памятный стих, а потом спой песню прославления.



## Головоломка

**Задание:** Материалы для храма доставлялись с разных мест. Когда храм был окончен, его нужно было посвятить Богу. Расположи рисунки в том порядке, в каком израильтяне шли на посвящение храма.



—



—



—



—

# БОЖИЙ ДОМ

Урок рассказывал о двух местах поклонения.  
о святилище, которое израильтяне носили  
с собой в пустыне, и о храме, который построил  
Соломон из самых красивых материалов.

## Скиния

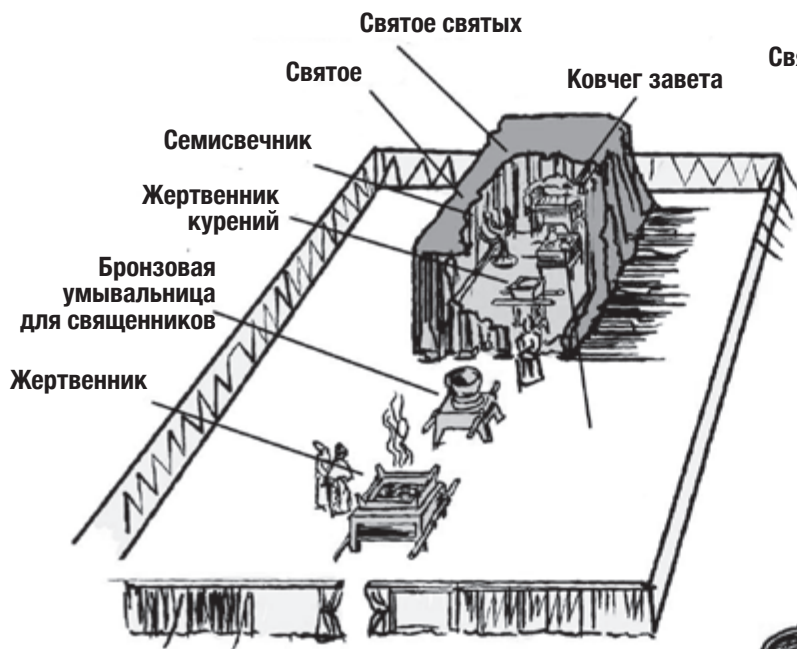

## Храм

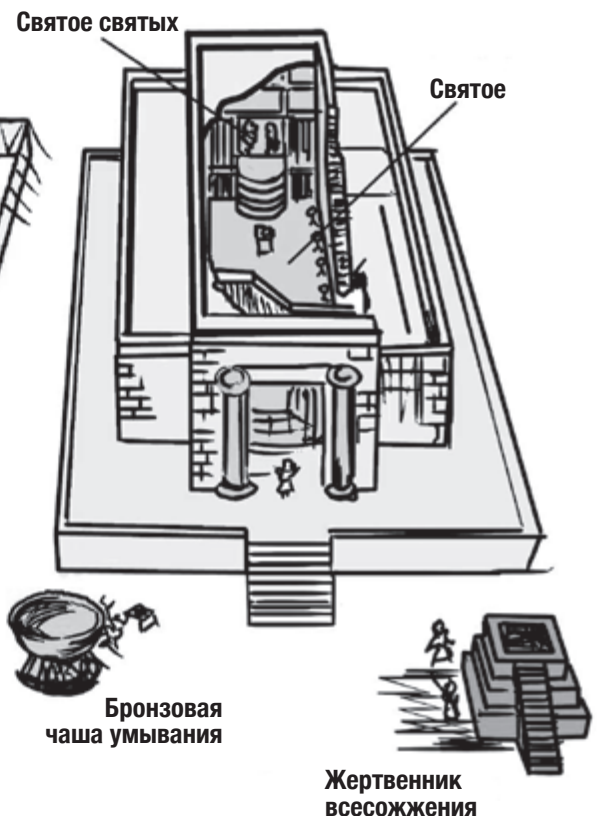

Нарисуй место, где ты  
поклоняешься Богу

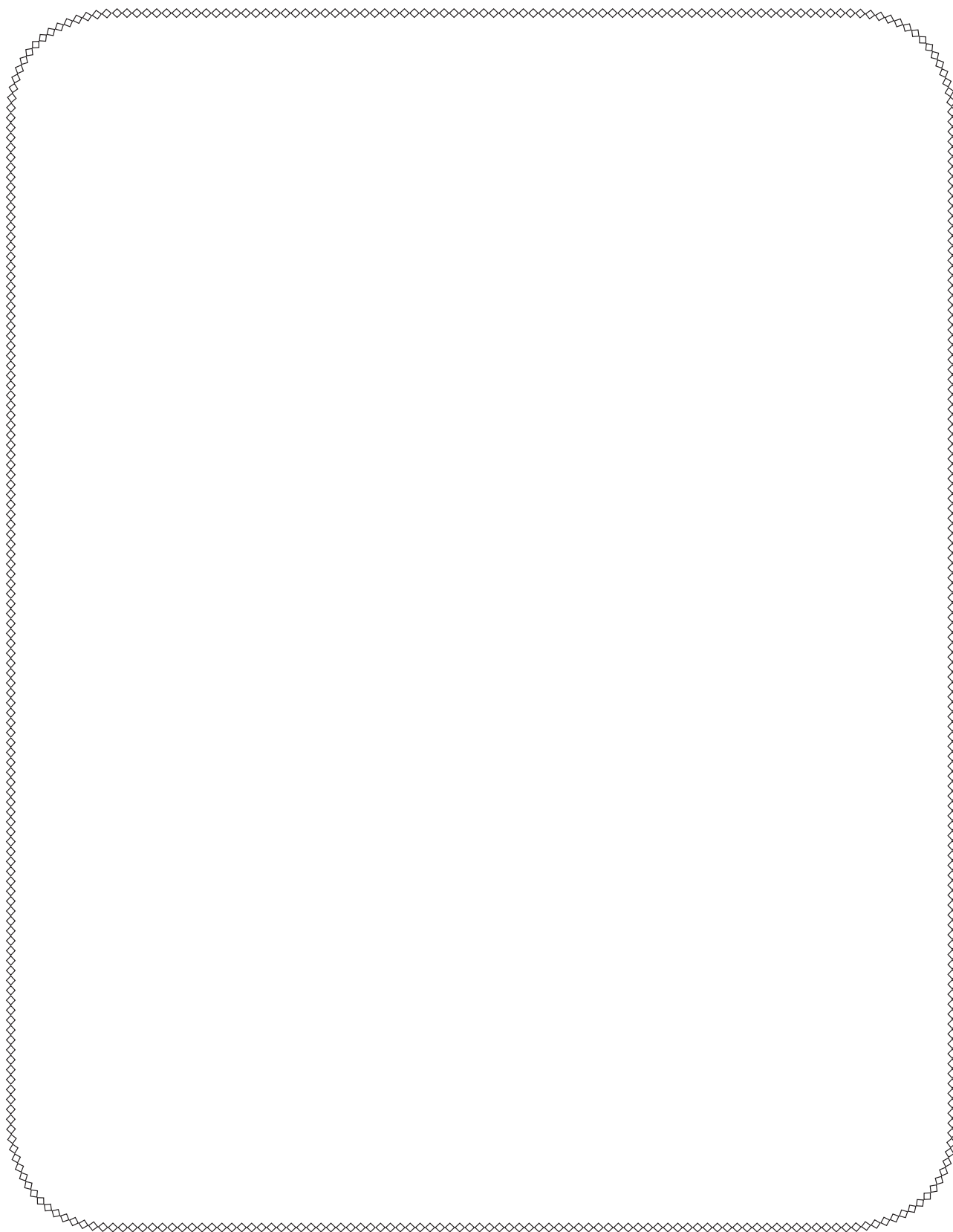

# Убегающий пророк

Тексты для изучения: Иона 1:1–9.

Дополнительная литература: Е. Уайт. Пророки и цари, с. 265, 268.

«Джонатан! — позвала мама. — Мне нужна твоя помощь!»

Джонатан нахмурился. Он катался на велосипеде и даже не хотел отвечать. Увеличив скорость, он повернул за угол и помчался прочь. Возможно, мама подумает, что он не услышал. «Позже, — подумал он, — я помогу ей позже».

Много лет тому назад Бог попросил Своего друга сделать что-то для Него. Как ты думаешь, что?

«Иона! — позвал Господь. — Мне нужна твоя помощь. Ты знаешь о Ниневи, этом большом городе. Мне нужно, чтобы ты пошел и проповедовал там людям. Многие из них злы, и Я не могу больше видеть, что они

творят. Мне нужно, чтобы ты передал им весть от Меня. Пойди и скажи им о том, что они должны измениться».

Иона знал, что должен повиноваться, но ему не нравилась мысль о проповедовании в Ниневи. Это был большой город. По меньшей мере сто двадцать тысяч человек жило в нем — злых людей. Потребуется три дня, чтобы обойти его. А если люди не будут слушать его? А что, если они будут смеяться над ним? Люди, живущие в Ниневи, были не из тех, с которыми Ионе хотелось встретиться. Они были плохими. Просто плохими, и каждый знал об этом. Ниневитяне, возможно, даже убьют его, если им не понравится то, о чем он будет говорить.

Вскоре Иона подумал: «Нет, на самом деле Бог не может ожидать от меня, что я пойду в Ниневию. Думаю, мне стоит отправиться в другое место».

Итак, Иона убежал.

Он торопился в Иоппию, ближайший морской порт, там нашел корабль, готовый отправиться в Фарсис. На самом деле его не заботило, куда идет корабль, главное, чтобы подальше от Ниневи! Он заплатил за проезд и поднялся на борт. Иона так устал, что хотел просто выспаться.

После того как Иона поднялся на корабль, он отплыл. Смотря, как удаляется берег, беглый пророк почувствовал себя в безопасности. Он нашел укромное местечко подальше от моряков и вскоре уснул.

Иона не почувствовал, как судно начало качать. Небо затянуло



## Главная мысль:

Люди из Божьей семьи делятся  
Его любовью с другими.

## Памятный стих:

«Я желаю  
исполнить волю  
Твою, Боже  
мой» (Пс. 39:9).

черными тучами и начался шторм, мачты закрипели на ветру. Но Иона спал так сладко, что даже не услышал завываний ветра и раскатов грома, его не разбудили ни молнии, ни дождь.

— Корабль разваливается, мы все утонем! — кричали моряки. Они старались облегчить корабль. Грузы, запасы еды и воды — все выбрасывалось за борт. А Иона продолжал спать!

— Как ты можешь спать в такое время! — прокричал капитан Ионе. — Вставай, молись своему Богу! Мы тонем! Может быть, Он поможет нам!

Затем один моряк в отчаянии предложил:

— Давайте бросим жребий! Он покажет нам, кто в ответе за этот небывалый шторм. Чей-то Бог рассержен!

Иона попытался ускользнуть в тень, но моряки не позволили ему это сделать.

— Ты должен принять участие! — потребовали они. Неохотно Иона присоединился. Он знал, кто виновен, а когда жребий был брошен, узнали и все остальные.

— Кто ты? Откуда ты? — от пророка ждали ответа. — Кто ответственен за то, что мы попали в такие неприятности? Чем ты занимаешься?

Иона ответил:

— Я — еврей. Я поклоняюсь Богу неба. Мой Бог создал землю и море.

Если бы только Иона передал эту весть ниневитянам!.. Но он забыл, что убежать от Бога невозможно, вот почему страдают люди на этом корабле.

Мы являемся частью общества, и все, что делаем, оказывает влияние на других. Когда мы исполняем волю Господа, окружающим людям от этого хорошо. Только так мы можем поделиться Божьей любовью с другими.



## С у б б о т а

Семьей сходите туда, где можно увидеть лодки. Прочтите урок. Поговорите о корабле из вашей истории. Как ты думаешь, был он маленьким или большим? Что перевозил?

Придумай соответствующие памятку стиху движения и научи родных.

Сделай бумажный кораблик и напиши на нем стих. Поставь кораблик туда, где ты мог бы его видеть каждый день.

## В о с к р е с е н ь е

Прочти на семейном богослужении Иона 1:1–9.

Найди Иоппию и Ниневию на карте. Как мог Иона добраться до Ниневии из Израиля?

Спой «Бог всегда со мной» (сб. «Шаг за шагом»).

Поблагодари Бога за проявленную заботу о твоей семье во время житейских бурь.

## п о н е д е л ь н и к

Во время семейного богослужения прочти библейскую историю этого урока. Начни медленно, но затем, когда рассказ пойдет о шторме, увеличь темп. Пovyсь голос в том месте, где капитан и моряки громко обращаются к Ионе. Это называется выразительным, художественным чтением.

Вспомни памятный стих.

Хочешь ли ты исполнить волю Божью? Скажи Ему об этом, когда будешь молиться.

Спой песню о дожде и поблагодари Бога за то, что Он оберегал тебя и твою семью во время бурь.

## с р е д а

Составь во время утреннего или вечернего богослужения генеалогическое древо своей семьи. Начни с мамы и папы, добавь их родителей, дедушек, бабушек, братьев, сестер и других. Поставь звездочку над теми, кто верит в Бога. Попроси маму или папу рассказать тебе, как ваша семья стала христианской.

Спой «Бог любит нас» (сб. «Поющие сердечки»).

Поблагодари Бога за свою большую семью.

## В т о р н и к

Прочти во время семейного богослужения Иона 1:1–9.

Какие вопросы задали моряки Ионе? Как отвечал Иона? Что отвечаешь ты, когда тебя спрашивают об Иисусе?

Расскажи памятный стих, сопровождая движениями.

Спой «Ты объемлешь меня» (сб. «Шаг за шагом»).

## ч е т в е р г

Прочти во время семейного богослужения Иона 1:1–9. Замени слово «еврей» в девятом стихе на свое имя.

Посмотри на свое генеалогическое древо. Много ли в нем людей, не знающих о любви Божьей? Как ты можешь поделиться с ними своей верой? Составь с родителями план и действуй.

Расскажи памятный стих, сопровождая жестами.

Спой «Бог любит нас» (сб. «Поющие сердечки»).



Фарсис  
располагался в 5 000 км  
от того места, куда  
Бог послал Иону.



П Я Т Н И Ц А

Проведи вместе с семьей большое семейное богослужение. На него пригласи всех родственников, живущих неподалеку. Попроси их рассказать, если они христиане, как они присоединились к Божьей семье.

Пусть каждый расскажет свой любимый стих.

Спойте все вместе гимн хвалы перед молитвой.

Поблаговари Бога за всю твою семью.

## Головоломка

**задание:** Все, что мы делаем, влияет на окружающих. Обведи кружочком добрые дела, которые ты можешь делать.



# Запах рыбы

Тексты для изучения: Иона 1:10–17; 2:1–20. .

Дополнительная литература: Е. Уйт. Пророки и цари, с. 268, 269.

**П**ы когда-нибудь играл в догонялки? Что ты чувствуешь, когда кажется, что ведущий тебя вот-вот догонит? А когда тебя поймали?

**И**она бежал от Бога. Ему неважно было, куда, лишь бы подальше от Ниневии. Теперь он находился на корабле, идущем в Фарсис, который был так далеко от ненавистного ему города, как только это возможно.

Как он ошибался! Бог точно знал, где Иона находится и куда направляется. Господь послал ужасный шторм, чтобы раскачать этот корабль. Моряки были в ужасе — они никогда не видели такой бури. Они бросили жребий и выяснили, что Всевышний наслал на них бедствие из-за Ионы.

Они спросили:

— Что ты сделал? Почему твой Бог так рассержен на тебя?

— Я бегу, потому что не хочу исполнить Его волю. Он послал меня в Ниневию, но это такое ужасное место! Я убежал от Создателя земли и неба, и единственный способ успокоить бурю — это выбросить меня за борт.

— Мы не сможем сделать этого, — сказали моряки. — Мы не бросим тебя за борт! Ты умрешь!

Волны становились выше, ветер дул сильнее, сверкала молния, гремел гром. Еще никогда в жизни моряки не испытывали такого ужаса. Они упорнее стали грести к берегу, но напрасно.

— Ты уверен, что, если мы тебя бросим за борт, этот ужасный шторм прекратится? — спрашивали Иону.

— Да, — ответил тот. — Вы должны выбросить меня за борт!

Люди поверили ему и с молитвой обратились к Богу:

— Да не погибнем за душу человека этого! — говорили они.

Затем они кинули израильтянина в воду, и, как только он исчез в волнах, ветер сразу же утих, гром и молнии исчезли, а море успокоилось. Моряки не могли поверить своим глазам. Они сразу же принесли жертву Богу Ионы, обещая служить только Ему.

Иона погружался все глубже, вода была холодной, водоросли



## Главная мысль:

Бог помогает мне признавать ошибки и исправлять их.

обвивали его ноги. Внезапно все переменялось. Он больше не тонул, но оказался внутри чего-то, где было тепло, мокро и сильно воняло рыбой. На самом деле, это был ужасный запах.

Хотя пророк и бежал от Бога, но поручение все еще оставалось в силе. Господь послал огромную рыбу, чтобы она проглотила Иону, и тот остался жив.

Иона в рыбе думал о том, что он наделал. Слуга Божий знал, что Господь все еще любит его, несмотря на бегство, поэтому он помолился: «Благодарю тебя за то, что Ты слышишь мою молитву! Когда я погрузился в пучину морскую, я был уверен, что умру. Я чувствовал водоросли, обвивающие мои ноги, и я не могу дышать. Благодарю Тебя за то, что Ты спас меня. Ты возвратил меня к жизни. Я знаю — Ты самый чудесный Бог! Ты — Господь сил, не такой, как боги, сделанные из дерева и камня. Я сделаю все, чтобы Ты ни повелел. Моя жизнь принадлежит Тебе».

Через три дня большая рыба выплюнула Иону на сушу.

Бог по-прежнему его любил. Иона по-прежнему принадлежал Богу и был частью

## Памятный стих:

«Если исповедуем грехи наши, то Он... простит нам» (1 Ин.1:9).

Божьей семьи. И у Господа по-прежнему была работа для него.

Иногда мы совершаем ошибки, подобно Ионе. Но Бог любит нас так же, как любил Своего беглого слугу.



## с у б б о т а

Прочти Мф.12:40.

Всей семьей сходите туда, где вы сможете увидеть рыбу, например, в зоопарк. Найдите спокойное место и прочитайте урок. Какая самая большая ошибка Ионы? Поговорите о рыбе, которая проглотила его. Откуда она взялась? Что сказал Иисус об Ионе и большой рыбе? Как Иона олицетворяет Самого Христа?

Научи членов твоей семьи памятного стиху.

Поблагодари Бога за прощение грехов.

## в о с к р е с е н ь е

Прочти во время семейного богослужения Иона 1.

Попытайся представить размеры рыбы. Самое большое морское животное, известное на сегодня, это синий кит, длина которого может составлять тридцать метров. Попроси кого-нибудь из взрослых помочь отмерить тридцать метров на открытом пространстве. Сравни с твоим домом, с церковью, со школой.

Прочитай в энциклопедии и узнай побольше о китах. Как они дышат? Почему Иона внутри не задохнулся?

## п о н е д е л ь н и к

Прочти во время семейного богослужения Иона 2:1–9.

Опиши чувства Ионы, когда он тонул в море. Находится ли Бог рядом, когда ты оказываешься в темных и страшных местах? Прочти стих 4 снова. Что он говорит о вере Ионы в Бога? Прочти стих 8. О чем говорит этот текст? Простил ли Бог Иону? А прощает ли Он тебя?

Всей семьей по очереди расскажите памятный стих.

Поблагодари Бога за прощение и любовь.

## в т о р н и к

Попроси родных на бумаге карандашом написать 1 Ин.1:8. Когда они это сделают, скажи: «Ой! Я хотел сказать, стих 9». Пусть они сотрут восьмой и напишут девятый стих.

Прочитай Рим. 3:23 вслух. Кто совершает ошибки? Кто грешит? Теперь прочти стих 24. Кто спасает нас от грехов? Как? Прочти Притч. 3:11, 12. Кто помогает осознать и исправить ошибки? Каким образом? Что Его заставляет так поступать?

Расскажите всей семьей по очереди историю об Ионе от лица рыбы. Это будет весело! Первый участник говорит предложение, следующий человек прибавляет свое и так далее, пока не решите закончить историю.

## с р е д а

Прочти на семейном богослужении Ис. 41:10.

Что обещает Бог?

Расскажи, что ты чувствуешь, находясь в страшных темных местах. Ты можешь преодолеть свой страх, если поверишь Божьему обещанию.

# Ч е т в е р г

Прочти во время семейного богослужения Иона 2:2–9.

Вслушайся в слова, описывающие состояние Ионы на дне моря.

Что мы читаем в Мих. 7:19 и Евр. 8:12, куда Бог бросает наши грехи?

Что Он обещает?

Раздай членам семьи бумагу и ручки. Пусть они напишут или нарисуют, за что бы они хотели получить прощение. Брось все грехи в воду. Что происходит? Вот что происходит с нашими грехами, когда Господь бросает их в пучину морскую.

Поблагодари Его за прощающую любовь.

Многие бросали палочки, камни или кости, чтобы принять какое-то решение.



# Головоломка

**задание:** Посмотрите на картинки и впишите слова в кроссворд.

- 1.
- 2.
- 3.
- 4.
- 5.
- 6.

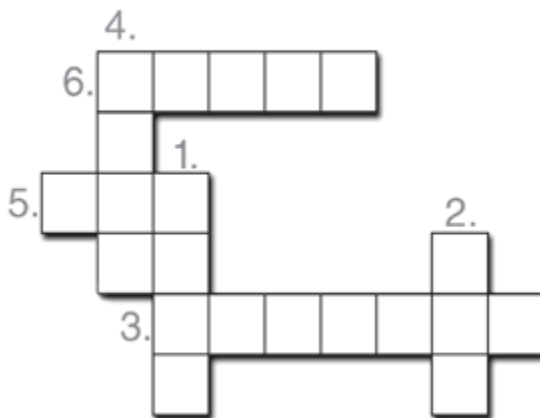

# П я т н и ц а

На семейном богослужении прочти Иона 1 по ролям: рассказчик, голос Бога, капитан корабля, Иона, моряки.

Расскажите по очереди памятный стих.

Спой «И знамя Его надо мною любовь» перед молитвой.

Поблагодари Бога за то, что Он отвергает в пучину морскую все грехи и не вспоминает о них.

## Из темноты

Тексты для изучения: Исх. 5:1–10; 6:28–10:29.

Дополнительная литература: Е. Уйт. Патриархи и пророки, с. 251, 252, 257–272.

Помните ли вы свои ощущения, когда из жуткого, темного места вы выходите к ослепительному солнечному свету? Или когда из душного автобуса, сдавленные другими пассажирами, вы наконец-то вырываетесь на свободу? Представьте, что чувствовал Иона, когда большая рыба выплюнула его на сушу.

Иона был так счастлив снова оказаться на земле! Первое, что он сделал, это несколько глубоких вдохов. Свежий воздух был так чист и хорош в отличие от рыбного запаха, которым так долго дышал пророк. Кроме того, Иона почти ослеп, и свет резал ему глаза после трех дней в крошечной темноте

рыбьего желудка. Он потянулся и немного прошелся. Как хорошо иметь возможность двигаться свободно!

Иона радовался и хвалил Бога за спасение его жизни. Вдруг Господь заговорил с ним снова:

— Иона, Я по-прежнему хочу, чтобы ты пошел в Ниневию. Нужно донести до них весть, которую Я дам тебе.

Божьему слуге, как и раньше, не очень то хотелось идти туда, но он обещал повиноваться, поэтому пошел как можно быстрее.

Как только он добрался до города, то начал проповедовать. Иона обращался к людям со следующими словами:

— Через сорок дней Ниневия будет разрушена.

Новость быстро облетела город. Ниневия будет разрушена! Возможно ли это? Что мы можем сделать, чтобы предотвратить катастрофу? Люди очень серьезно отнеслись к тому, что говорил Иона, они поверили ему!

Вскоре ниневитяне начали рассуждать: «Возможно, если Бог увидит, что мы действительно сожалеем о злых поступках, которые со-



## Главная мысль:

Бог старается достучаться до моего сердца.

вершали, Он помилует нас и не уничтожит город. Давайте покажем Ему, как мы раскаиваемся, давайте ничего не будем есть, не будем носить нарядных одежд, но помолимся Богу, и, может быть, Он услышит нас».

Каждый одел в ретище — одежду из очень грубой ткани, чтобы показать, как он сожалеет о своих грехах. Люди постились и молились о прощении.

Царь Ниневии услышал о происходящем в городе. Он сразу понял, что предупреждение Ионы исходит от Бога. Он поверил проповеди, поэтому решил показать Богу, как сожалеет о всех злых делах, которые он и его народ сотворили. Он снял царские одежды и вместе с простолюдином одел в ретище. Затем он склонился и начал молиться Богу.

Царь повелел провозгласить всем людям Ниневии: «Ни мужчина, ни женщина, ни ребенок, ни животное, ни растение, ни скот не должны ничего есть и пить в течение трех дней. Каждый должен одеть простую, грубую одежду. Нам нужно усердно молиться Богу. Давайте перестанем быть жестокими по отношению друг к другу. Может, Бог смилуетя над нами, простит нас за все зло, что мы сделали, и не разрушит наш город!»

Все сделали все именно так, как приказал царь. Бог увидел, что ниневитяне раскаялись по-настоящему, и простил их. Он не разрушил город.

Иона сделал все, как повелел ему Господь, и передал весть, которую Бог ему

## Памятный стих:

«Ибо Ты велик и творишь чудеса, — Ты, Боже, един Ты»  
(Пс. 85:10).

поручил. Таким образом, Всевышний показал, что заботится даже о самых злых и жестоких людях. Он желает, чтобы они изменились и получили Его прощение. Мы должны следовать примеру своего Бога и тоже заботиться о спасении тех, кто еще не принадлежит к нашей христианской семье. А Господь всегда поможет и даст достаточно силы и смелости делиться с людьми вестью о Его любви.



## с у б б о т а

Выйдите всей семьей на природу, найдите укромный уголок и прочитайте рассказ этого урока.

Кто и кому передал весть предупреждения? Каков был результат?

Выучите вместе памятный стих.

## в о с к р е с е н ь е

Прочти на семейном богослужении Иона 3:1, 2.

Не забудь подарить кому-нибудь, кто еще не знает об Иисусе, коллаж, который ты сделал на уроке субботней школы вчера.

На отдельных листах бумаги запиши по слову из памятного стиха и перемешай. Потом размести их в правильном порядке.

## п о н е д е л ь н и к

Прочти на утреннем или вечернем богослужении Иона 3:3.  
Иона повинился и пошел в

Найди Иоппию на библейской карте. Как далеко от нее до Ниневии? Как ты думаешь, сколько дней понадобилось бы Ионе, чтобы добраться до Ниневии из Иоппии? Как ты думаешь, а тебе надо идти так далеко, чтобы поделиться с кем-нибудь вестью о спасении?

Вспомни памятный стих.

## в т о р н и к

Прочти на семейном богослужении Иона 3:4, 5.

Через сколько дней должна быть уничтожена Ниневия?

Посмотри на календарь. Отсчитай такое же количество дней, начиная с сегодняшнего. Какой это будет месяц? Какое число?

Всей семьей вспомните памятный стих. Если ты сегодня смог с кем-нибудь поделиться вестью о спасении, расскажи родным об этом. Спроси, была ли у них сегодня подобная возможность.

Спой «Отче, смиряюсь» (сб. «Песни радости»).

Поблагодари Господа за прощение грехов, милость и любовь Его по отношению к твоей семье.

## с р е д а

Прочти во время семейного богослужения Иона 3:6–9.

Что такое «вретище»? Найди значение этого слова в словаре. Если тебе это трудно сделать, то попроси кого-нибудь из взрослых помочь. Укутайся в простыню и представь себе, что в такой одежде тебе пришлось бы сидеть на земле три дня, ничего не есть и не пить, а постоянно молиться.

Как долго ты можешь не есть? Выдержишь ли ты хотя бы полдня поста и молитвы? Посоветуйся с родителями и, если они не будут против, попробуй сделать это завтра.

Перефразируй стих и перескажи его своими словами.



## Ч е т в е р г

Прочти на семейном богослужении Иона 3:10.

Ответь на несколько вопросов.

Как ты относился к человеку, который тебя чем-то обидел? А как ты относишься к нему, когда он просит у тебя прощения? Как Бог относится к тем, кто раскаивается в своих злых делах?

Запланируй торжественную встречу субботнего дня. Если получится, пригласи на нее друзей или соседей.

Придумай простую мелодию и спой памятный стих.

Через сто лет после проповеди Ионы жители Ниневии любили Бога и учили своих детей любить Его



## П я т н и ц а

### Головоломка

**Задание:** Помогите жителям Ниневии найти Бога, проведя линию от печального лица к улыбающемуся.



Проведи торжественную встречу субботнего дня, как ты вчера запланировал. Если у тебя будут гости, приготовь небольшое угощение и маленькие подарки.

Пусть все расскажут на память свой любимый библейский стих.

Спойте все вместе памятный стих под ту мелодию, которую ты сочинил, а потом «Славен наш Бог» (сб. «Пой со мной»).

# Урок, который преподавал червяк

Тексты для изучения: Иона 4.

Дополнительная литература: Е. Уйт. Пророки и цари, с. 272—278.

Вечером, когда вся семья собралась для богослужения, мама заметила, что лицо Кати какое-то грустное, и спросила, что произошло.

— Я снова получила тройку за диктант, — вздохнула дочь. — А ты сказала мне, что накажешь, если я еще раз получу плохую оценку.

В это время Саша, ее брат, про себя довольнo усмехнулся. Он хорошо помнил, как ему влетело на прошлой неделе за двойку.

— Не расстраивайся так сильно, — сказала мама. — Ничего хорошего в этом действительно нет, но я помогу тебе подтянуть русский язык. Мы с тобой завтра позанимаемся.

Саша удивился и разозлился одновременно. Почему мама не собирается наказать сестру, как обещала?

В груди Ионы кипели те же чувства, что и у Саши, когда Катю простили.

Лицо Ионы побагровело. Он скрежетал зубами. Бог изменил решение и не собирался разрушать Ниневию! Иона в бессилии сжимал кулаки. Он был просто вне себя, ему даже хотелось кого-нибудь ударить.

— Я знал, что Ты так поступишь! Вот почему я пытался бежать в Фарсис! Ты любящий и прощающий Бог, терпеливый и добрый! Я знал, что Ты переменишь свое решение и не уничтожишь этих ужасных людей! Я так расстроен, что прошу Тебя забрать даже мою жизнь! — кричал Иона. — Лучше мне умереть, чем видеть, как не произошло ничего из того, что я предсказал!

Бог отвечал Ионе:

«Разве можно так злиться? Неужели Моя милость тебя так сильно огорчила?»

«Возможно, что-то произойдет позже», — подумал Иона.

Он решил найти такое место, с которого был бы виден город, и наблюдать.

На вершине холма, где расположился пророк, было очень жарко, поэтому Иона сделал маленький шалашик, чтобы укрыться от палящих лучей солнца. Он сидел под навесом и ждал, что будет дальше. И тут случилось неожиданное.

Бог произрастил виноградную лозу с большими зелеными листьями, кото-



## Главная мысль:

Я счастлив, когда кто-то присоединяется к Божьей семье.

рая выросла рядом с шалашом Ионы. Он никогда не видел, чтобы растение всходило так быстро! Оно поднималось выше и выше, стебель становился длиннее и толще. Друг за другом появлялись большие листья.

Виноградная лоза оплела маленький шалашик. Иона улыбнулся. Он был доволен растением, которое давало прекрасную тень.

Когда Иона лег спать, Бог послал маленького червяка, чтобы тот перегрыз стебель растения. Конечно же, лоза засохла и погибла. Больше нечему было укрывать пророка от палящих лучей солнца, а день становился все жарче и жарче. Господь послал обжигающий знойный ветер, который дул и дул, в то время как солнце продолжало нещадно жечь.

Иону опять одолевали нехорошие чувства:

— Лучше мне умереть, чем терпеть такое! — воскликнул он.

Тогда Бог обратился к нему:

«Неужели ты так сильно огорчился из-за того, что растение погибло?»

— Да! — закричал Иона.

«Посмотри теперь, ты сожалеешь о виноградной лозе, которую ты не растил, — сказал Господь. — А в Ниневии сто двадцать тысяч человек, не считая огромного количества животных, которых Я сотворил, за которыми ухаживал и которых оберегал. Я люблю их. А после того, как они раскаялись в своих злых делах, у Меня не осталось гнева на них. Я имею

## Памятный стих:

«Смотрите, какую любовь дал нам Отец, чтобы нам называться и быть детьми Божиими»  
(1 Ин. 3:1).

больше причин жалеть ниневитян, чем ты сожалеешь о засохшей виноградной лозе».

Эта история показывает нам, каким любящим и терпеливым является наш Бог! В этом мы должны обязательно следовать Его примеру. Всегда прощать, быть милосердными и добрыми. А когда кто-то присоединяется к Божьей семье, наше сердце должно наполняться радостью и ликованием, а не печалью и злобой, как у Ионы.



## с у б б о т а

Если возможно, сходи к реке или к любому открытому водоему вместе с семьей и прочтите библейский рассказ этого урока. Постарайся представить, что ты в Египте и вода превратилась в кровь. Какое это произвело бы на тебя впечатление? Что бы ты делал?

Прочти Ин. 4:13.

Спойте все вместе «Наш Бог так велик».

## в о с к р е с е н ь е

На семейном богослужении прочти Исх. 3:1—10.

Если есть место, с помощью взрослых разожги небольшой костер. Положи в огонь ветку. Что происходит? Представь себе, что ты Моисей, что бы ты подумал, если бы ветка горела, но не сгорала?

Вспомни памятный стих, какие чудеса сотворил Бог перед Моисеем. Коснулось ли это сердца Моисея? Поверил ли он Богу?

## п о н е д е л ь н и к

На семейном богослужении прочти Исх. 6:2—8:32.

Нарисуй каждую язву на отдельном листе бумаги. Сохрани рисунки.

Проведи с помощью старших эксперимент: налей чистой воды в стеклянную посуду. Добавь немного пищевого красителя.

Как, по-твоему, это похоже на грех?

Как ты думаешь, чисто ли твое сердце от греха или оно подобно воде с красителем?

Попробуй сделать раствор снова прозрачным, добавив отбеливатель (с отбеливателем будь осторожен, он может испортить одежду!).

Похож ли эксперимент на Божью попытку коснуться твоего сердца и сделать его чистым?

В Иона 4:2  
Иона в разговоре  
с Богом цитирует  
слова Самого Бога.



## с р е д а

Во время семейного богослужения разложи рисунки язв по порядку.

Расскажи семье, как Бог пытался достичь сердца фараона.

Переверни картинки. На обратной стороне каждой из них напиши одно слово из памятного стиха. Перемешай рисунки, а затем попытайся разложить их по порядку, глядя на картинки. Теперь разложи их по порядку, глядя на слова. Расскажи памятный стих наизусть.

## в т о р н и к

Прочти на семейном богослужении Исх. 9:3—10:29.

Нарисуй каждую из этих язв на отдельном листе бумаги и сохрани.

Расскажи, как Бог действовал, чтобы достичь сердца фараона? Это сработало?

## Ч е т в е р г

С помощью взрослых придумай лабиринт перед утренним или вечерним богослужением.

Нарисуй его на бумаге или сделай из стульев, коробок или из чего-нибудь другого. Нарисуй или сделай нечто, что представляло бы в конце лабиринта сердце. Обсуди с семьей разные способы, которыми Бог пытается достичь твоего сердца. Расскажите все вместе памятный стих.

## П я т н и ц а

Всей семьей разыграйте библейскую историю этого урока. Подумайте все вместе, как вы можете в сценке показать десять египетских язв. Попроси взрослых членов твоей семьи рассказать о том, как Бог коснулся их сердец.

Что сделал Бог, чтобы войти в твое сердце?

Спойте все вместе «Славен наш Бог» (сб. «Пой со мной»).

Поблагодари Бога за то, что Он использует множество разных способов достижения наших сердец.

## Головоломка

**задание:** Закончи рисунок Ионы, ожидающего Бога.



# ПУТЕШЕСТВИЕ

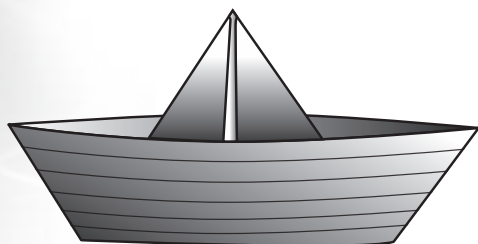

## КАК СДЕЛАТЬ КОРАБЛИК ИЗ БУМАГИ

1. Для начала сложите прямоугольный лист пополам и сделайте вертикальный перегиб.
2. Сложите верхние углы к средней линии.
3. Загните отвороты, как показано на рисунке.
4. Затем загните нижние углы.
5. Загните отвороты наверх.
6. Возьмитесь за центральные точки и потяните, превращая треугольник в квадрат.
7. Согните углы с двух сторон, как показано на рисунке.
8. Растяните центральные точки.
9. Загните отвороты.
10. Возьмитесь за края и растяните фигуру.
11. Кораблик из бумаги готов. На сайте имеются другие модели корабликов из бумаги.

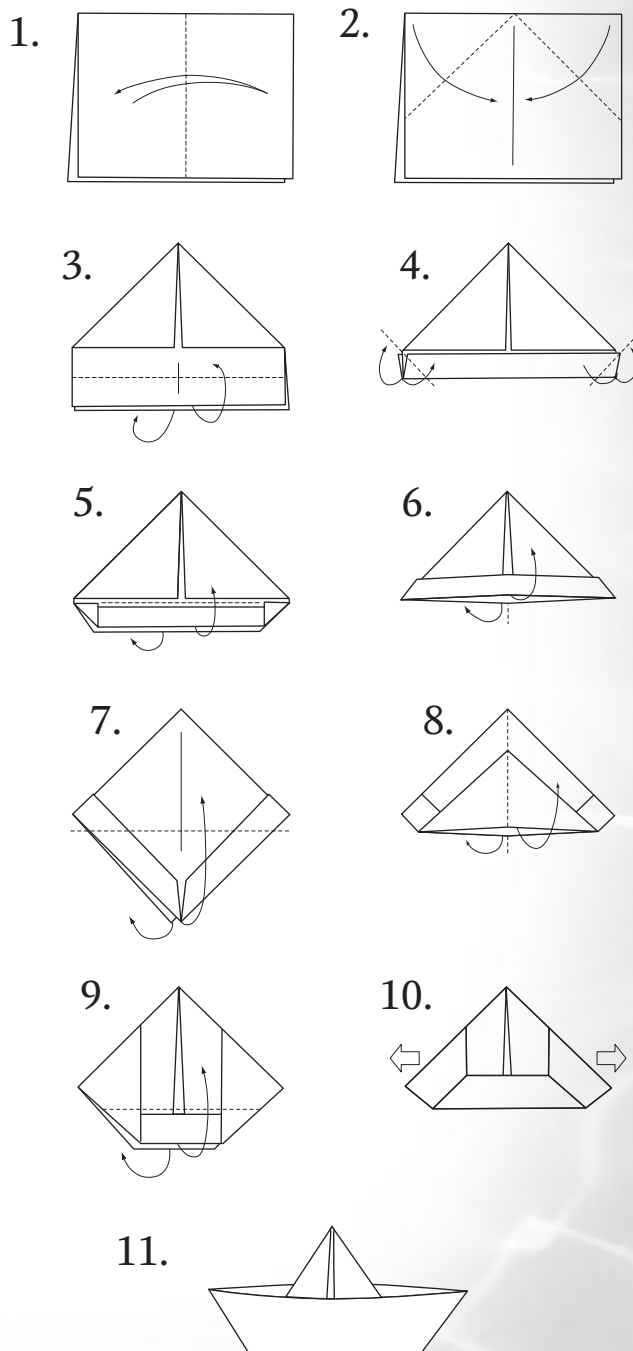

# Ионы



Бог послал Иону в путешествие,  
чтобы предупредить жителей Ниневии о грядущей им опасности.

Обведите названия городов, упомянутых в истории.

Проведите линию от Иоппии до Фарсиса.

Затем соедините Иоппию и Ниневию.

Насколько дальше Фарсис от Иоппии, чем Ниневия?  
Как вы думаете, на чем Иона мог бы добраться до Ниневии?  
Почему вы так думаете?

год А год Б год В год Г	<b>1</b>	<b>2</b>	<b>3</b>	<b>4</b>
	<b>5</b>	<b>6</b>	<b>7</b>	<b>8</b>
	<b>9</b>	<b>10</b>	<b>11</b>	<b>12</b>
	<b>13</b>	<b>14</b>	<b>15</b>	<b>16</b>

---

## Ручеек

Уроки по изучению Библии для детей младшего школьного возраста (6—9 лет)

Год Г, четверть первая

Перевод **С. М. Лукашевич**; ответственный редактор **С. И. Сироткина**; литературный редактор **М. Власюк**;  
технический редактор **А. И. Сущенко**; дизайнер обложки **А. Г. Воротилов**; корректор **Н. М. Лукьянова**

Подписано в печать 05.09.2011.

Формат 60×84/8. Бумага офсетная. Гарнитура Ньютон. Печать офсетная.  
Усл. печ. л. 7,44. Уч.изд. л. 5,11. Тираж 1 550. Изд. № П-637. Заказ № 4213.

Издательство «Источник жизни»,  
301000 Тульская обл., п. Заокский, ул. Восточная, 9,  
Тел. (48734) 20101, 20102  
Факс (48734) 20100, Email: solph@lifesource.ru